



**ПОљOPPIBPEДHA CTpyчHA
CлyжбA • Сремска Митровица •
Светог Димитрија 22**



Limagrain d.o.o.

21000 Novi Sad, Radnička 30a
Tel: 021/4750-788; Fax: 021/4750-789
www.limagrain.rs

**Seme
рађа
profit**

**hrana
produkt**

hrana bez mana!

www.hranaprodukt.com
Tel: 022/650-027, 650-033

SREMSKA Godina V • Broj 80 • 29. januar 2016. • cena 40 dinara

**сремске
НОВИНЕ**

POLJOPRIVREDA

FAZANI



Foto: M. Mileusnić

55-godišnji bravar iz Šida **Milan Đurić**, opredelio se za posao koji je radio još dok je živeo u Hrvatskoj. Započeo je izgradnju farme za uzgoj fazana i paunova, jednu od najvećih u ovom delu Srema, u kojoj name-rava da proizvodi piliće i divljač za meso.

Strana 20.

U OVOM BROJU

PRIZNANJA MLADIM
POLJOPRIVREDNICIMA

**Afirmacija malih
porodičnih zadruga**

Strana 3.

SUDBINA ODUZETE CRKVENE
IMOVINE

**Restitucija i na
Ustavnom sudu**

Strana 4.

SREMSKA MITROVICA • MILENKO DROTAREVIĆ, TRI DECENIJE UZ OVCE

Opstanak ovčarstva

O kružen sa više od dve stotine ovaca, Mitrovčanin **Milenko Drotarević** (71) laganim pokretima ruke i povicama, komanduje čišćenje fabričkog kruga na prostoru između puta za Jarak, dalekovoda i ugašenih fabričkih dimnjaka.

Strana 10.

**SMS MALI
OGLASI
063/8526-021**

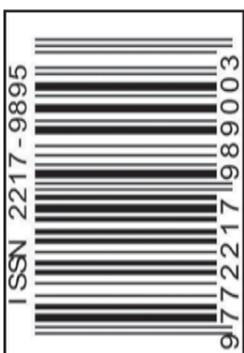

KOMASACIJA U RADENKOVIĆU



**Da njihive
više vrede**

Strana 5.

**produktna berza ad
novi sad**

"Produktna berza"AD, Novi Sad, Bulevar oslobođenja 5
Tel: 021/442-935, fax: 021/442-931, 443-457, 442-932
E-mail: nsberza@eunet.rs, www.proberza.co.rs

od 18.1. do 22.1. 2016.

- Pad cene kukuruza**
- Pad cene pšenice**
- Dešavanja na svetskim berzama**

Obnova i registracija gazdinstava

Poljoprivrednici će na svoje adrese dobiti koverat sa neophodnom dokumentacijom i tako popunjenu je odneti u Upravu za trezor

I ove godine od 1. februara do 31. marta vršiće se obnova i registracija poljoprivrednih gazdinstava, kako bi poljoprivrednici mogli da ostvare razne vrste pomoći iz agrarnog budžeta. Resorno Ministarstvo poljoprivrede i zaštite životne sredine, pokreće proces registracije sa ciljem da tačno prepozna korisnike agrarnog budžeta kako bi racionalnije sprovelo mere za podsticanje razvoja poljoprivredne proizvodnje i uspostavilo direk-

tan kontakt sa proizvođačima bez posrednika. Kako se dalje navodi, poljoprivrednici treba da dostave popunjene obrasce sa podacima o trenutnom stanju poljoprivrednih kultura, planiranoj setvi ili sadnji u toku godine kao i o nastalim promenama o članovima poljoprivrednog gazdinstva i sve ove podatke dostavljaju Upravi za trezor Ministarstva finansija. U inđijskoj opštini, pomoć pri popunjavanju dokumentacije vrši Agencija za ruralni razvoj, a pre-

ma rečima Dragane Maričić, ovih dana ih očekuju velike gužve i obiman posao.

- Bez obzira na to da li je došlo do promena, neophodna je obnova registracije. Upis poljoprivrednih gazdinstava je dobrovoljan, besplatan i treba napomenuti da samo registrovana poljoprivredna gazdinstva mogu koristiti sredstva namenjena za premije, subvencije i kreditiranje koja se isplaćuju iz budžeta Republike Srbije kao i druge usluge državnih savetodavnih službi čija reforma tek predstoji - ističe ona i kaže:

- Poljoprivrednici će na svoje adrese dobiti koverat sa neophodnom dokumentacijom i tako popunjenu je odneti u Upravu za trezor u našoj opštini.

Na teritoriji opštine Inđija ima 1.603 aktivna poljoprivredna gazdinstva i oko 798 pasivnih tvrde u Agenciji za ruralni razvoj.

- Kada je reč o izmenama Zakona o podsticajima za ovu godinu, imamo neke novine u smislu da nova gazdinstva u ovoj godini neće imati

pravo na podsticaje za biljnu proizvodnju, gorivo i đubrivo. To znači da svi oni koji nisu prethodnih godina registrovali svoje poljoprivredno gazdinstvo nemaju ove godine pravo na podsticaje - navodi Dragana i dodaje:

neće podnositi zahtevi za biljnu proizvodnju, nego automatski kada se obnovi gazdinstvo, ulaze u sistem, te će se na taj način vršiti isplata određenih sredstava.

M. Balabanović



Dragana Maričić, Agencija za ruralni razvoj

Prva registracija

Za prvu registraciju gazdinstva uz popunjene obrasce potrebno je dostaviti fotokopiju lične karte nosioca poljoprivrednog gazdinstva, fotokopije ličnih karata članova poljoprivrednog gazdinstva koji su upisani u obrazac br. 2, fotokopiju izvoda iz katastra nepokretnosti ili foto-

kopiju ugovora o zakupu poljoprivrednog zemljišta ili fotokopiju ugovora o davanju zemljišta na korišćenje bez naknade (sve ove fotokopije moraju biti overene u sudu ili opštini), fotokopiju namenskog tekućeg računa otvorenog u poslovnoj banci po sopstvenom izboru.

NOVI SAD

IZ IPARD PROGRAMA EVROPSKE UNIJE

Novac uskoro dostupan paorima

Iako su sredstva iz IPARD programa dostupna od 2014. godine, Srbija nije uspela da uzme ni jedan dinar, jer se prvo kasnilo sa preseljenjem Uprave za agrarna plaćanja iz Šapca u Beograd

Novac za poljoprivredu iz pretpripravnih fondova Evropske unije biće dostupan našim poljoprivrednicima sredinom ove godine kada će biti raspisani i prvi konkursi na koji će naši paori moći da konkurišu za IPARD program, najavila je ministarka poljoprivrede Snežana Bogosavljević Bošković.

Sredstva iz IPARD programa biće dostupna poljoprivrednicima do 2020. a radi se o 175 miliona evra.

Bespovratna sredstva moći će da koriste svi poljoprivrednici čija su gazdinstva u aktivnom statusu i imaju kvalitetan program za unapređenje i razvoj proizvodnje, naglasila je resorna ministarka.

- Potrebno je da poljoprivrednici ulože svoja sredstva a nakon toga dobijaju refundaciju u vrednosti investicije, to je otprilike između 60 i 70 odsto. Na primer, ako se radi o mladim poljoprivrednicima do 40 godina onda je taj povratak u visini od 65 odsto a za one koji dolaze iz marginalizovanih područja refundacija iznosi 70 odsto - objašnjava Snežana Bogosavljević Bošković.

Podsetimo, iako su sredstva iz IPARD programa dostupna od 2014. godine, Srbija nije uspela da uzme ni jedan dinar, jer se prvo kasnilo sa preseljenjem Uprave za agrarna



Ministarka Snežana Bogosavljević Bošković

plaćanja iz Šapca u Beograd, što je konačno i urađeno prošle godine, a zatim i sa zapošljavanjem novih ljudi u Upravu koji bi trebalo da kontrolišu evropske pare.

- Sada bi trebalo da uposlamo 130 novih izvršilaca, a prvi pozivi biće objavljeni u prvoj polovini godine - dodala je ministarka.

Ona je proučila poljoprivrednicima da treba da se spremne za projekte, kao i to da će im stručne službe pomoći u pisanju zahtevnih dokumenata kako bi što više korisnika dobilo novca iz pretpripravnih fondova Evropske unije.

S. P.

BAČ • MINISTARKA SNEŽANA BOGOSAVLJEVIĆ BOŠKOVIĆ:

Svi zahtevi pristigli u 2015. godini će biti isplaćeni

Važno je da se poljoprivrednici udružuju, posebno je važno da se mali poljoprivrednici udružuju. Na taj način imaju jeftinije inpute i repromaterijal, a manjim troškovima proizvodnje postižu veći ekonomski efekat i veću konkurentnost na tržištu. Takođe je vrlo važno da kroz ovakav način povezivanja obezbeđuju siguran plasman za svoje proizvode - izjavila je ministarka poljoprivrede i zaštite životne sredine prof. dr Snežana Bogosavljević Bošković tokom ononedeljnog obilaska zemljoradničke zadruge „Zadrugar“ iz Bača.

- Udruživanje će biti prioritet i u narednom periodu, obzirom da su poljoprivredni proizvođači u Srbiji ekonomski nedovoljno jaki da bi sami nastupali na tržištu koje postaje sve zahtevnije i izazovnije - rekla je ministarka i navela poslovanje zadruge „Zadrugar“ kao primer dobre organizacije, koja ima ukupno 107 zadrugara i okuplja 400 kooperanata.

Tokom posete opštini Bač, ministarka Bogosavljević Bošković danas je razgovarala sa predsednikom te opštine, Draganom Staševićem i njegovim saradnicima o više tema iz oblasti poljoprivrede. „Razgovarali smo o rezultatima u poljoprivredi u prošloj godini, predstojećoj setvi, zakonima koji su pripremljeni, usvojeni i koji su sada u fazi primene, o budućoj saradnji, kao i o subvencijama u poljoprivredi“, ka-



Ministarka u poseti Baču

zala je ministarka i izrazila zadovoljstvo što je čula spremnost lokalne samouprave da i dalje pomažu poljoprivrednicima.

„Ova opština je bogata poljoprivrednim zemljištem. Ima oko 25.000 hektara poljoprivrednih površina, oko 7000 hektara je državno poljoprivredno zemljište i predstavnici lokalne samouprave su iskazali spremnost da se ovo zemljište i u buduću, u znatno većoj meri, koristi u poljoprivredne svrhe za povećanje proizvodnje“, rekla je ministarka, objasnivši da se na taj način povećavaju prihodi budžeta i opštine, ali i republičkog i pokrajinskog budžeta, s obzirom da se ta sredstva kasnije vraćaju ka poljoprivrednicima.

Odgovarajući na pitanja novinara, ministarka je naglasila da će svi zahtevi koji su pristigli u 2015. godini biti isplaćeni.

Vlada Republike Srbije je opredelila dodatna sredstva, oko 10 milijardi dinara. Ta sredstva će biti isplaćena u tri isplate prema redosledu podnošenja zahteva. Prva isplata biće 29. januara, druga 26. februara i treća 25. marta“, precizirala je ministarka Bogosavljević Bošković.

Ministarka Bogosavljević Bošković obišla je i poljoprivredno gazdinstvo Zlatka Vukovića koji se uspešno bavi ratarskom i stočarskom proizvodnjom.

S. P.

SREMSKA
POLJOPRIVREDA

OSNIVAČ I IZDAVAČ: NIPD "Sremske novine" d.o.o. Sremska Mitrovica
• Trg vojvođanskih brigada broj 14/II • DIREKTOR: Dragan Đorđević

• GLAVNI I ODGOVORNI UREDNIK: Živan Negovanović
• DIREKTOR MARKETINGA: Zlatko Zrilić • TEHNIČKI UREDNIK: Marko Zrilić • REDAKCIJA: Svetlana Đaković, Miroslav Ninković, Marija Balabanović, Sanja Mihajlović, Stevo Lapčević, Mišan Mileusnić (fotoreporter), Gordana Majstorović • MARKETING: 063/8526-021
• ŠTAMPARIJA: DOO MAGYAR SZO KFT OJ Štamparije "Forum" Novi Sad • E-mail: poljoprivreda@sremskenovine.co.rs
TELEFON/FAX: 022/610-144 • RegistarSKI broj NV000659

CIP - Katalogizacija u publikaciji
Библиотека Матице српске, Нови Сад
63(497.113)

Sremska poljoprivreda / glavni i odgovorni urednik Živan Negovanović.
- God. 1, br. 1 (okt. 2012) - - Sremska Mitrovica: Sremske novine, 2012-. - Ilustr.; 46 cm

Dva puta mesečno.
ISSN 2217-9895
COBISS.SR-ID 273701127

Afirmacija malih porodičnih zadruga

Gotovo svaki od dobitnika priznanja ima oslonac u porodici i porodičnom zajedništvu, a među nagrađenima bili su i dvadesetpetogodišnji Petar Rakić, poljoprivrednik iz Bačinaca i petnaestogodišnji Tihomir Tufegdžić iz Salaša Nočajskog, učenik prvog razreda srednje Poljoprivredne škole u Rumi



Nagrađeni poljoprivrednici

Poljoprivredni fakultet iz Novog Sada – katedra za ratarstvo i povrtarstvo, sredinom januara organizovao je svečanost na kojoj su mladim i uspešnim poljoprivrednicima sa područja Vojvodine dodeljena priznanja.

Među njima se, na predlog naše medijske kuće, našao i dvadesetpetogodišnji Petar Rakić, poljoprivrednik iz Bačinaca, o kome je "Sremska poljoprivreda" već pisala. Osim Petra, među uspešnima bio je i petnaestogodišnji Tihomir Tufegdžić iz Salaša Nočajskog, učenik prvog razreda srednje Poljoprivredne škole u Rumi. Priznanja su još primili i Daniel Došlja iz Banatskog Novog Sela, Kopas Kornel iz Kevija, Mladen Popov iz Ostojičeva i Nebojša Radnić iz Starog Žednika.

Na osvojenim priznanjima mladim ratarima čestitao je prodekan profesor dr Branko Čupina.

Ova nagrada je ustanovljena pre tri godine, prvi dobitnici su bili najuspešniji proizvođači u ratarskoj proizvodnji, a prošle godine smo priznanje uručili uspešnim ženama koje vode gazdinstva. Ova današnja priznanja su simboličan čin prema mladima koji u poljoprivrednoj proizvodnji vide i nalaze svoj život i svoju budućnost, što u dananje vreme nije ni lako ni uobičajeno – rekao je prof. dr Branko



Petar Rakić iz Bačinaca

Čupina i dodao da se ova svečanost odvija u okviru manifestacije „Dobar dan domaćine“

Direktorka Departmana za ratarstvo i povrtarstvo dr Dragana Latković istakla je da ova okupljanja, koju već treću godinu za redom organizuje Poljoprivredni fakultet, nisu takmičarska, odnosno da u centru pažnje nisu prinosi, nego da se ona organizuju zbog podrške mladim poljoprivrednicima i njihovim porodicama, kao i u ci-

lju afirmacije svih onih koji se bave ovom delatnošću i dodala:

Nakon uspešnih ratara i žena koje vode gazdinstva, srećni smo što danas možemo da uručimo priznanja mladim ljudima, uspešnim ratarima, koji se pored ratarstva bave i stočarstvom. Gotovo svaki od njih ima oslonac u porodici i porodičnom zajedništvu, većina od njih su zapravo male porodične zadruge i upravo to želimo da afirmišemo. Oni vraćaju nadu na naše oranice i na naša sela.

Petar Rakić iz Bačinaca, ukupno obrađuje 70 hektara oranica, od toga je 20 u njegovom vlasništvu. Posедуje farmu od 200 tovljenika sa 50 krmača. Gazdinstvo Rakićevih ima svu neophodnu mehanizaciju, a odnedavno i kombajn. Poseduju vrlo savremeno prasilište i priplodne krmače jorkšir i landras rase. Petar uglavnom seje kukuruz i soju i uspešno je spojio ratarstvo i stočarstvo u kući sa četiri generacije. On kaže da je njihov rad mukotran, a napredak spor i dodaje:



Tihomir Tufegdžić iz Salaša Nočajskog

Obrađive površine od 50 hektara su dovoljne za stočarsku proizvodnju, ali i za tržište. Njihova stoka na imanju je tokom cele godine u istom broju: 70 komada junadi u tovu, 20 do 30 tovljenika i desetak ovaca. Na svečanosti u Novom Sadu, pored roditelja, uz Tihomira su bili i Aleksandar Mišković, profesor stručnih predmeta u Poljoprivrednoj školi „Stevan Petrović Brile“ u Rumi, kao i Tihomirovi drugovi, jer ovo priznanje je za sve njih veliki događaj.

Ali, niko na zemlji ne može odustati od ovog posla tako lako, pa ni moja porodica. Mislim da svako ko ima početni kapital za rad u poljoprivredi, treba da se oprobna u ovom poslu i da brzo ne odustaje.

Tihomir Tufegdžić, iako ima tek 15 godina, već ima solidan staž na porodičnom gazdinstvu u Salašu Nočajskom. Roditelji ne znaju tačno kad je uzorao prvu brazdu, pre dve ili tri godine, ali znaju da voli poljoprivredu, stočarstvo posebno.

U ime nagrađenih zahvalio se Petar Rakić i tom prilikom je rekao da priznanja koja su dobili njegove kolege i on predstavljaju izuzetnu čast, jer dolaze od tako značajne naučne institucije kakva je Poljoprivredni fakultet.

Nagrađeni poljoprivrednici su potom razgovarali sa vd direktora Uprave za agrarna plaćanja Žarkom Radatom. Njih je najviše interesovalo kada će početi isplata zaostalog duga i trošenje Agrarnog budžeta u 2016. godini.

Radat je rekao da će za par dana, po redosledu prijave, krenuti isplata i da će ovaj postupak biti završen u martu, te da je vlada našla model za slanje novca na žiro-račune gazdinstava, iako se ova isplata vezuje za javni dug.

On je istakao da će takozvana krovna uredba biti objavljena za nekoliko dana, kao i da će gazdinstva na kućne adrese primiti obrasce za podnošenje registracije.

Ono što mogu da kažem, kao novi rukovodilac u Upravi, da sve službe rade ubrzano i da će sve preuzete obaveze u transferu novca biti sprovedene. U prva tri meseca pored isplate duga pristihu i prve obaveze za 2016. godinu, što znatno povećava iznos novca za poljoprivredu – rekao je vd direktora Uprave za agrarna plaćanja Žarko Radat.

S. Mihajlović



Poljoprivrednici u razgovoru sa Žarkom Radatom



Roditelji i prijatelji kao podrška

Crkvi je vraćeno 28.023 hektara

Prema poslednjim podacima, u toku dosadašnjeg sprovođenja Zakona o vraćanju imovine crkvama (od 2006. godine) najviše zemlje vraćeno je Eparhiji raško-prizrenskoj – 5.274 hektara. Braničevskoj eparhiji vraćeno je nešto manje od 3.000, dok je Šabačka uspela da vrati oko 2.000 hektara zemlje. I Beogradskoj eparhiji vraćen je deo tražene imovine, pre svega, stanova u centru, lokala na Terazijama i u Balkanskoj ulici. Kako je i ranije deo Tašmajdanskog parka, oko 24 ara, pripadao crkvi Svetog Marka, ovo parče zemlje opet je u posedu te crkve. Takođe, Crkvi je vraćena i zgrada u Bulevaru kralja Aleksandra u kojoj se nekada nalazila poslovna JAT-a. Iako je Sabornoj crkvi vraćeno 900 kvadratnih metara na Studentskom trgu 8, restitucija je ovde zaustavljena, jer su sadašnji vlasnici stanove u međuvremenu otkupili. „Proces restitucije je zaustavljen dok nadležni sud ne donese odluku o spornim stanovima“, kaže direktor Direkcije za restituciju Vladimir Todorović. Po Zakonu o restituciji, Katoličkoj crkvi vraćeno je 9.500 kvadratnih metara poslovnog prostora i 62 hektara zemljišta.

Adventistička crkva uspela je da vrati 0,07 hektara i zgradu od 3.000 kvadrata na Vračaru (Beograd) u Ulici Radoslava Grujića 4. Jevrejskoj zajednici vraćeno je oko 1.700 kvadrata stanova i poslovnog prostora, dok su Evangelističkoj crkvi vraćena dva hektara zemljišta u Beogradu i oko 1.500 kvadrata u Bačkom Petrovcu. Kako je izjavio Todorović, država je crkvenim zajednicama vratila između 40 i 50 odsto od traženog zemljišta.

Podaci iz crkvenih zajednica drugačije govore, i ističu da nje vraćena ni četvrtina imovine! Inače, Direkciji za restituciju stiglo je od crkvenih zajednica 3.049 zahteva za povraćaj imovine. Kao najbrojnija crkvena zajednica u Srbiji, SPC je podnela najviše zahteva – 1.619. Jevrejska zajednica podnela je 520, Rimokatolička crkva 467 i Slovačka evangelistička crkva 236 zahteva za povraćaj oduzete imovine.

Crkve i verske zajednice

Za vraćanje imovine crkvama i verskim zajednicama do ovog roka podneto je 3.049 zahteva i ima oko 3.200 formiranih predmeta. Do 1. novembra 2010. godine vraćeno je ukupno 31.619 hektara zemljišta, od toga poljoprivrednog 9.609 hektara, a šumskog 21.947 hektara. Vraćeno je i objekata u površini od 55.862 kvadratna metra, od čega su poslovni na 44.500 kvadratnih metara, stambeni 8.030 i ostali 3.332 kvadratna metra.

Iako je crkvama i verskim zajednicama imovina vraćana naturalnom restitucijom, odnosno vraćano je zemljište koje je i oduzeto, obični građani, najverovatnije, oduzetu imovinu (ako to dočekaju) dobiće kroz obveznice i novčanu nadoknadu, što će u mnogim slučajevima biti daleko od prave vrednosti oduzete imovine. U međuvremenu je vlada Mirka Cvetkovića pokrenula postupak za ocenu ustavnosti Zakona o restituciji imovine crkvama i verskim zajednicama, a dok sud ne donese odluku neće biti donet ni zakon o restituciji. Odluka Ustavnog suda najčešće se i pominje kao razlog kašnjenja u donošenju zakona o restituciji, jednog od ključnih u prilagođavanju evropskim propisima i vrednostima. Taj zakon Skupština je trebalo da donese još krajem 2009. godine, na šta se Srbija i obavezala, a sada se kao rok pominje kraj 2010. godine. Iako je tada državni sekretar Ministarstva finansija Slobodan Ilić najavljivao da će dati ostavku ukoliko Srbija ne dobije zakon – ove godine nema ni zakona, ali ni ostavke. Inače, podaci Direkcije za restituciju govore da je od vraćenog zemljišta crkvama i verskim zajednicama vraćeno najviše šuma i šumskog zemljišta – 12.000 hektara, 3.000 hektara poljoprivrednog zemljišta i oko tri hektara građevinskog zemljišta. Vraćeno je dvanaest stanova i drugih stambenih objekata, 26 poslovnih prostora i objekata površine od oko 6.500 metara kvadratnih. Crkve su tražile još 390.392 kvadratnih metara stanova i kuća, od čega je Direkcija za restituciju vratila 48.258 kvadratnih metara.

Javno preduzeće (JOP) Srbijašume je u skladu sa Zakonom o restituciji vratilo crkvama i verskim zajednicama 20.000 hektara šuma. „Srbijašume“ su jedna od najaktivnijih organizacija u Srbiji kada je posredi Zakon o restituciji. „Vratili smo crkvama 20.000 hektara šuma, svima koji su imali validnu dokumentaciju“, izjavio je zamenik generalnog direktora preduzeća Igor Braunočić.

„Sve što smo mogli usaglasiti, vraćeno je bez problema i na obustrano zadovoljstvo, a poslednje vraćanje bilo je novouspostavljenoj eparhiji Kruševac“, rekao je Braunović, prilikom otvaranja lovno-šumarske kuće Resava na Beljanici. Među 17 šumskih gazdinstava najviše šuma je vratilo Šumsko gazdinstvo Južni Kučaj iz Despotovca, 7.800 hektara.

Direktor Šumskog gazdinstva Južni Kučaj, Ranko Šikanja, ističe da je ovo gazdinstvo imalo veliki kompleks šuma koje su pripadale manastirima braničevske i šumadijske eparhije, ali je vratilo oko 25 odsto površina kojima je gazdovalo Šumsko gazdinstvo Južni Kučaj. Vraćanje šuma manastirima počelo je 2007. godine.



Najbrže do šuma i zemljišta

Polazišta u oba teksta su bila da se vrati oduzeta imovina. Ako ne može, vraća se druga stvar sličnog kvaliteta i vrednosti. Ukoliko takve stvari nema u državnoj imovini, daje se neki novčani iznos.

Parivodić smatra da veliki deo može da se vrati kroz vraćanje ključeva (od 50 do 70 odsto) ili davanjem drugih ključeva zato što država ima mnogo više imovine nego što potražuju prvobitni vlasnici ili njihovi naslednici. To ništa ne košta, a ujedno se, prema njegovom mišljenju, država oslobađa tereta da bude vlasnik ogromne imovine sa kojom ne može efikasno da raspolaže.

„Ako ne možete da dobijete vaše, dobijete komad zemlje i prodate ga. Zna da vas niko nije prevario i nije vam država kriva. Naš osnovni problem je u tome što građani varaju državu, država vara njih i taj ciklus se stalno ponavlja“, navodi Parivodić. Za realnu finansijsku kompenzaciju, Srbija, kao ni bilo koja druga zemlja, nema dovoljno para.

Zbog toga nijedna država, kaže on, restituciju nije rešila kroz finansijsko obeštećenje. Uvek se forsira osnovni model, a kompenzacija samo kada on nije sprovediv zbog naknadno stečenih prava drugih ljudi ili zbog nekog drugog javnog interesa. Restitucija kaže, ne sme dovoditi u pitanje makroekonomsku stabilnost zemlje. Prema Parivodićevoj proceni, za restituciju je potrebno oko 2,5 milijardi evra.

Imovina na kašičicu

Rimokatolička crkva u Zrenjaninu, u ime sestara Notrdama, zatražila je od Republičke direkcije za restituciju da joj se vrati zgrada Medicinske škole, u samom centru grada, koja je svojevremeno nacionalizovana. U ovom objektu donedavno je bila smeštena Srednja medicinska škola, ali je od 1. septembra 2009. godine preseljena u novoizgrađeni objekat u zrenjaninskom naselju Bagljaš. Katolička crkva smatra da su time stečeni uslovi da dobije nazad imovinu koja joj pripada po Zakonu o restituciji.

Zgrada je pripadala Sestrama Notrdam, ili Siromašnim sestrama naše Gospe, kako se drugačije nazivaju. One su u Zrenjanin došle krajem XIX veka i osnovale školu koja je bila smeštena u jednom kompleksu, u okviru kojeg je, osim stare Medicinske škole, i osnovna škola „Vuk Karadžić“, kapela i izložbeni arhiv – objasnio je na konferenciji za novinare biskup Rimokatoličke crkve u Zrenjaninu Laslo Nemet.

Putem nacionalizacije kompleks je podeljen na šest katastarskih brojeva, a danas je prazan jedino prostor u kojem je bila Medicinska škola, dok je ostatak zgrade i dalje u upotrebi. Nemet je kazao da su predstavnici Direkcije za restituciju, Zrenjanske biskupije, osnovne škole „Vuk Karadžić“ i Medicinske škole obišli taj kompleks.

„Republički javni pravobranilac je zatražio od Direkcije da utvrdi činjenično stanje. S optimizmom čeka-

mo pozitivna odgovor. Već smo razgovarali s gradonačelnikom o daljoj nameni zgrade i složili smo se da bi je trebalo iskoristiti u neke vaspitne ciljeve i za kulturne programe. Sestre Notrdama Rimokatolička crkva u Zrenjaninu, u ime sestara Notrdama, imaju u planu da deo objekta koriste za svoje potrebe“, rekao je Nemet.

Poseban problem, međutim, biće pronalaženje novca za sanaciju zgrade koja je u izuzetno lošem stanju pošto od 1969. godine u nju nije ništa ulagano. Nemet procenjuje da bi za te namene trebalo izdvojiti između 750.000 i milion evra, što su ogromne pare koje ne mogu obezbediti ni lokalna samouprava, niti ovdašnja Rimokatolička crkva. Govoreći o dosadašnjem procesu restitucije, on je istakao da su na terenu Zrenjaninske biskupije, koja pokriva površinu od 9.500 kvadratnih kilometara, odnosno severni, srednji i južni Banat, Rimokatoličkoj crkvi vraćena samo dva kompletna objekta i jedan deo zgrade, i sva ta imovina je u Pančevu.

„Trenutno imamo 176 predmeta u Direkciji za restituciju, od čega se gotovo dve trećine odnosi na vraćanje nacionalizovanog zemljišta. Za sada od zemljišta nazad nismo dobili ništa, a nisu nam vraćena ni groblja, koja predstavljaju ogroman izvor prihoda za svaki grad“, rekao je biskup Nemet.

(Nastaviće se)

(Delovi iz knjige Branislava Gulana „Sudbina oduzete imovine“. Knjiga se može naručiti (cena 2.000,00 dinara) kod izdavača banatski kulturni centar, JNA 35, Novo Miloševo, e-mail: banatskikulturni.centar@gmail.com ili na tel 023/783-155 ili kod autora na e-mail: gulan@nscable.net ili na tel. 063/8-666-527).

Vraćeno zemljište

Eparhija	hektari
Raško-prizrenska	5.274
Bačka	856
Žička	342
Timočka	2,04
Sremska	415
Braničevska	2.503
Manastiri	hektari
Manasija	3.794
Devič	3.081
Kovilj	856
Pečka patrijaršija	846
Dečani	743
Krušedol	214
Veluč	195
Gornjak	707

Podaci o vraćenju imovini SPC odnose se do sredine 2010. godine.

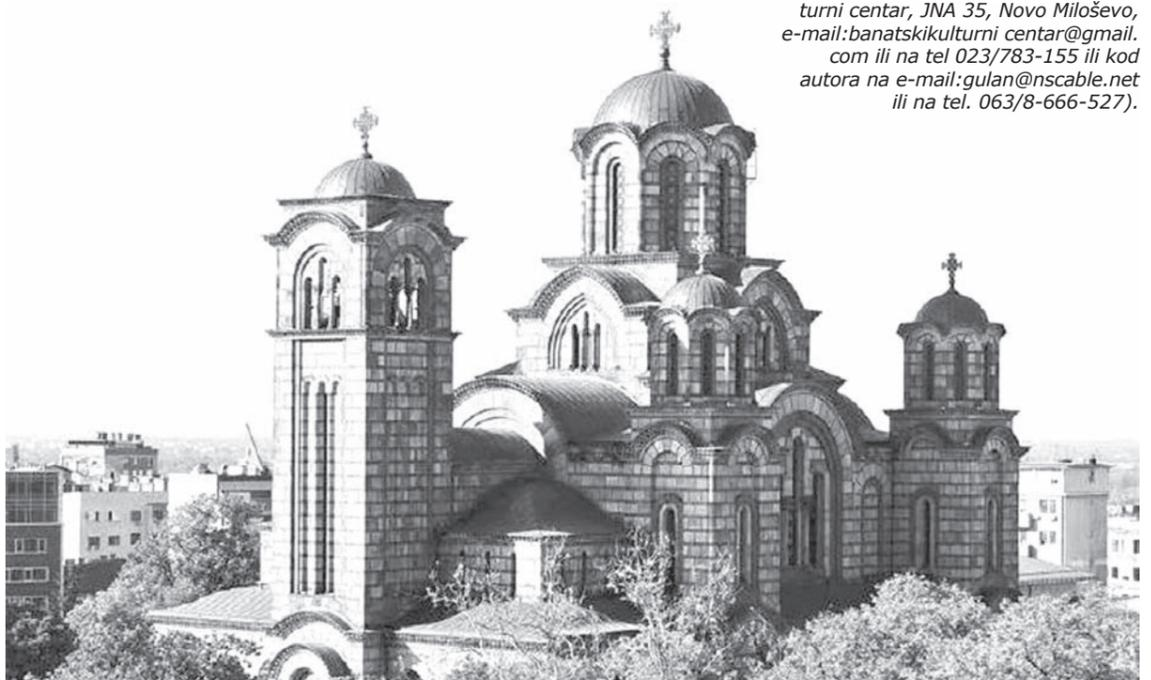

SREMSKA MITROVICA • KOMASACIJA POLJOPRIVREDNOG ZEMLJIŠTA

Ukrupnjavanjem do veće vrednosti njiva

U ataru Radenkovića će uskoro početi komasacija koja će dovesti do ukрупnjavanja poseda i povećanja vrednosti pojedinačnog oraničnog poseda - Pripremljeni programi komasacije i za neke druge katastarske opštine

Za dva do tri nedelje u katastarskoj opštini Radenković u mačvanskom selu na području Grada Sremska Mitrovica treba da u praksi počne komasacija koja će trajati tri godine, koja je započeta pokretanjem inicijative i donošenjem skupštinskih odluka prošle godine. Za komasaciju je uglavnom sve spremno, kaže načelnik Gradske uprave za poljoprivredu **Vladimir Nastović**.

Nakon izjašnjavanja meštana i tribine, formirana je komisija za sprovođenje komasacije, u toku su formiranja neophodne podkomisije i do starta na terenu preostalo je malo vremena.

Počinjemo sa radovima oko komasacije i ona do 2017. godine treba da bude okončana u Radenkoviću. Skupština grada Sremska Mitrovica je formirala komisiju koja će se baviti ovim poslovm, organizovan je javni postupak na kome je određen izvođač radova, a sada smo u postupku nabavke pečata kao važećeg za sve akte koje bude komisija donosila do komasacije i



Načelnik Vladimir Nastović

formiranja svih podkomisija koje su potrebne po Zakonu o poljoprivrednom zemljištu. Nakon formiranja podkomisija krećemo sa radom, a gro poslova će se obavljati u mestu Radenković, procedura se zna i sve ide svojim tokom – kaže načelnik Nastović.

Sušтина posla je da bi se na ovom terenu kao i na terenu Srbije gde se vrši komasacija, dobile nekoliko puta veće katastarske čestice, da se eliminišu male parcele, da se bolje proizvodi, da se može bolje da manipuliše i da joj se povećava vrednosti.

To je suština priče o tome zašto se radi komasacija. Paralelno sa ovim postupkom ukрупnjavanja radimo i projekat navodnjavanja cele teritorije koji je u sklopu da se taj deo grada osposobi za neku ozbiljniju proizvodnju.

U Radenkoviću su poljoprivredne parcele male, jedan vlasnik ima mnogo parcela svog poseda zamlje, dakako, da su u tom slučaju neophodni poslovi ukрупnjavanja. Komasaciju finansira Grad Sremska Mitrovica, ona ne košta ništa poljoprivrednike, a mi ćemo konkurisati u resornom pokrajinskom sekreta-

riatu za povraćaj polovine uloženi sredstava, jer takav konkurs postoji – podseća ukratko načelnik Gradske uprave za poljoprivredu u Sremskoj Mitrovici **Vladimir Nastović** o komasaciji.

Što se tiče poslova oko navodnjavanja koje se vode paralelno sa komasacijom, reč je o novoj kanalskoj mreži u skladu sa komasiranim masom. To će biti novi projekat da se omogući poljoprivrednim proizvođačima da krenu u postupak navodnjavanja da se poveže deo kanalske mreže sa Savom i da bude dostupna svim korisnicima na tom području.

S obzirom da komasacija ide kako su do sada radili, a na kraju agro sezone oni će dobiti jasne instrukcije kako i šta treba da urade

Proizvođači svoje radove rade kako su do sada radili, a na kraju agro sezone oni će dobiti jasne instrukcije kako i šta treba da urade



Pomoćnik gradonačelnika Borislav Babić

i onda se iskoristi momenat kratke pauze kada će se uraditi što treba da se uradi – poručuje načelnik Nastović.

Komasaciju izvodi firma "Geoprojekt SM koja je dobila posao na javnom pozivu, oni rade zajedno sa Institutom za geodeziju iz Beograda.

Pomoćnik gradonačelnika **Borislav Babić** najavljujući skori početak komasacije kaže da će na prvoj sednici komisije biti doneta početke odluke za pretpripreme radnje koje su potrebne za početak radova.

Pripremljeni su programi komasacije za katastarske opštine Šašince i Zasavicu. Za komasaciju u Radenkoviću potpisan je ugovor sa Pokrajinom o refinansiranju odnosno oni vraćaju 50 odsto novca za te poslove. Za poljoprivredne proizvođače vlasnike zemljišta ona ništa ne košta – poručio je zamenik gradonačelnika Borislav Babić.

Tekst: **S. Đaković**
Foto: **SI. Nikšić**

Komasacija 1.279 hektara

Prema skupštinskoj odluci donetoj krajem jula ove godine u Radenkoviću će se obaviti komasacija 1.279 hektara zemlje zbog potrebe grupisanja usitnjenih katastarskih parcela vlasnika poljoprivrednog zemljišta čija je prosečna veličina 0,39 hektara. Komasaacijom će se doprineti grupisanju ne samo ukрупnjavanju pojedinačnog poseda, već i uređenju državnog zemljišta, omogućiće se projektovanje nove mreže poljskih puteva u skla-

du sa tehničkim rešenjima puteva prvog i drugog reda, kanala i poljozaštitnih pojasa i rekultivacije površina starih poljskih puteva. Razlozi ove komasacije su i izgradnja poljozaštitnih šumskih pojaseva, ispravljanja i proširenja granica građevinskog reona, realizacija projekta sistema za navodnjavanje i odvodnjavanje kao i rešavanje imovinsko pravnih odnosa i izrada novog državnog premera i katastra nepokretnosti, piše u odluci.



Selo Radenković

PREDAVANJA ZA POLJOPRIVREDNIKE

SREMSKA MITROVICA • SENKA MIŠKOVIĆ, SAMOSTALNI STRUČNI SARADNIK ZA ZAŠTITU BILJA

Dragoceni saveti za poljoprivrednike

U toku su tradicionalna stručna predavanja za poljoprivredne proizvođače koja su planirana u nekoliko mesta u Sremu. Sledi nastavak projekta bezbednog uklanjanja ambalažnog otpada od sredstava za zaštitu bilja

Samostalni stručni saradnici Poljoprivredne stručne službe "Sremska Mitrovica" organizovali su i ove zime tradicionalna predavanja za poljoprivrednike. Ova predavanja su započela i po rečima **Senke Mišković**, samostalnog stručnog saradnika za zaštitu bilja, održana su u Binguli u šidskoj opštini i u Donjem Tovarniku u pećinačkoj opštini.

Ove sedmice smo planirali susret sa poljoprivrednicima u Vojki, potom da idemo u Ljubu, nakon toga bi išli u Erdevik i održali predavanja za poljoprivrednike. Tematski predavanja su o zaštiti bilja, o povrtarstvu, stočarstvu, mehanizaciji, o onom šta čeka proizvođače vezano za nove zakone, uredbе, o štetnim organizmima koji su blizu nas i sličnom – kaže Senka Mišković.



Senka Mišković, samostalni stručni saradnik

Poljoprivrednici su raspoloženi za ovaj vid unapređenja znanja ali posećenost zavisi od sredine do sredine. To nisu više klasična predavanja, već uglavnom budu više razgovori između stručnjaka i poljoprivrednika. Poljoprivrednike interesuju iskustva koja se postižu kod drugih i šta pokazuju ogledi koje se rade pri poljoprivrednoj stručnoj službi "Sremska Mitrovica", kako bi i sami sigurnije proizvodili na svojim njivama.

Senka Mišković kaže da je i ove godine će biti aktuelan projekat bezbednog uklanjanja ambalažnog otpada od sredstava za zaštitu bilja koji je počeo prošle godine. Uskoro treba da izađe raspored u kojim mesnim zajednicama će se preuzimati ambalažni otpad u sklopu nastavka projekta za ona apeluje na poljoprivredne proizvođače da sakupljaju am-



Predavanje u Donjem Tovarniku

balažu i da predaju je kada za to u njihovom mestu dodje vreme. Ovaj projekat se realizuje zajedno

sa Udruženjem privatnih proizvođača sredstava za zaštitu bilja u Srbiji – Secpa. **S. Đ. - S. N.**

DUVAN I CRNO TRŽIŠTE

Žuti list dogoreo skroz do nokata

Pošto je duvan akcizna roba, neki proizvođači su mislili da žuti list mogu prodati drugom preduzeću registrovanom za promet duvana. Obratili su se i nadležnim ministarstvima poljoprivrede i finansija, ali još nije nađeno rešenje, kada će i kome isporučiti duvan

Piše: Branislav Gulan

Proizvođačima duvana sorte „berlej“ sa severa Vojvodine je dogorelo do nokata, posebno onima sa područja somborske, kanjiške i senčanske opštine, koji su za zasnivanje lanjske proizvodnje ugovore sklapali sa novosadskim „Kopeksom“. Porodica **Milana Mudrića** iz Kljajićeva, najveći proizvođač „berleja“ u tom mestu somborske opštine, jedina je prošle sezone rasadivala i negovala „berlej“, potom je žuti list obran, nizan na kanap, osušen i baliran, ali zapelo je i dozlogrdilo zbog otkupa.

Račun „Kopeksa“ je bio u blokadi još od leta 2013. godine, a u trenutku hapšenja bio je blokiran za iznos od 225,6 miliona dinara, pa su se proizvođači bili zabrinuli da li će i kada moći da unovče svoj trud. Od „Kopeksa“ su proizvođači zahtevali i dodatne garancije za plaćanje, što iz novosadske firme nisu bili u mogućnosti da daju, pa se i Mudrić našao među njih 56 koji su odlučili da raskinu ugovor, zbog nepoštovanja ugovora od strane novosadske firme. Pošto je duvan akcizna roba, mislili su da žuti list mogu prodati drugom preduzeću registrovanom za promet duvana. Obratili su se i nadležnim ministarstvima poljoprivrede i finansija, ali još nije nađeno rešenje, kada će i kome isporučiti oko 200 tona duvana.

Porodično se proizvodnjom „berleja“ bavimo već 17 godina, a od kada smo supruga Snežana i ja pre šest godina ostali bez posla u somborskom preduzeću „Bane Sekulić“, u tome smo našli mogućnost da obezbedujemo egzistenciju - veli Milan Mudrić. Uzdali smo se u senčanski JTI, s kojim je saradnja bila izuzetno korektna. Nažalost, od 2014. ova kompanija nije ugovarala proizvodnju „berleja“, jer je procenila da ne postoji ekonomska isplativost da nastavi sa proizvodnjom te sorte duvana u Srbiji, o čemu nas je blagovremeno obavestila - kaže on.

Više manjih proizvođača iz Kljajićeva je odustalo od bavljenja duvanom, ali pošto su prethodnih godina dosta uložili u objekte za sušenje i skladištenje žutog lista, Mudrići su se opredelili da nastave sa uzgojem „berleja“ pa su ugovorili proizvodnju na četiri hektara sa „Kopeksom“, verujući u obećavane „kule i gradove“. Ali oni i još stotinak proizvođača, kojima je uz obezbeđivanje rasada i neophodnog repromaterijala obećavan i novčani avans, ostavljeni su na cedilu uoči berbe, koja je najzahtevnija jer treba finansirati berbe, a neizvesnost se nastavila i u vezi otkupa. Isporka duvana je obično od decembra do februara, ugovoreni rok je kraj marta, ali dolazi toplo vreme, pa Mudrić i drugi proizvođači strahuju da duvan ne propadne.

Moja porodica živi od proizvodnje duvana, a novčani avans za berbu nam je veoma bitan zbog angažovanja sezonskih radnika. Za isplatu sezonskih radnika morali smo se zaduživati, a sada ne znamo kakva će biti sudbina proizvedenog duvana, pošto u „Kopeksu“ novca za duvan nema ni na vidiku. Želimo da naš duvan predamo drugoj firmi koja je registrovana za proizvodnju i promet duvana, pa očekujemo da nam resorna ministarstva i državni organi pomognu u razrešenju problema, jer je duvan akcizna roba, a mi ne bežimo od izmirenja obaveza koje imamo prema „Kopeksu“ za rasad i reprometarijal. Ali mi nismo krivi što je račun „Kopeksa“ u blokadi zbog drugih problema u poslovanju, pa smo sada i mi u problemu jer treba da zasnujemo novu proizvodnju - kaže Mudrić. Kod Mudrića desetak tona baliranog lista „berleja“ spremno je za isporuku, ne zna se kome, jer u normalnim prilikama već je trebalo da bude otkupljen, a po ugovoru sa „Kopeksom“ krajnji rok da se preda i isplati je 31. mart.

Čekamo da se nastali problemi sa duvanom razreše. Izgradili smo objekte, za „berlej“ među najboljima u Vojvodini, tako da i pored svega što nas je snašlo, od proizvodnje ne odustajemo. Za ovu sezonu tri i po hektara smo ugovorili sa Preduzećem „Boso“ iz Bačke Palanke, pa čekamo isporuku rasada u uobičajeno vreme za rasadivanje u maju. To preduzeće saradnju ima sa hrvatskom Tvornicom duhana Rovinj, pa ako sve bude kako treba, ovogodišnja proizvodnja „berleja“ tako će završiti. U svakom slučaju, meni kao velikom proizvođaču najbitnije je da dobijem novčani avans uoči berbe za isplatu sezonskih radnika. Ukoliko ga ne dobijem, ove sezone neću obrati ni jedan list duvana - kategoričan je Mudrić.

Angažovali su proizvođači i advokata, ali nije se odviše odmaklo da se omogući da se duvan koji su proizveli od njih legalno otkupi i trud naplate. Punomoćnica paora Mirjana Varga ukazuje da postoji „pravna praznina“ za ovakve slučajeve, ali smatra da problem može da se reši uz podršku ministarstava poljoprivrede i finansija. Inače, nije zgoreg podsetiti na slučaj osam proizvođača iz Bogaraša i drugih mesta, kada su po raskidu ugovora sa „Kopeksom“ duvan počeli da isporučuju preduzeću iz Bačke Palanke, koje je registrovani otkupljivač i izvoznik duvana. Nekoliko dana nakon prve isporuke u dvorišta su im banuli poreski inspektori i policija, pa su im preostale količine zaplenjene i uskladištene u magacinu u Novom Sadu.



U Bačkoj propada velika količina duvana u listu

Od duvana više para u srpskoj kasi

Opsežne mere protiv nelegalne trgovine duvanskim proizvodima konačno počele da daju pozitivne rezultate. U prvih devet meseci ove godine povećana naplata akciza za približno 10 milijardi dinara.

Tržište duvana u Srbiji konačno se, posle dvogodišnjeg pada, blago oporavlja, čulo se u Privrednoj komori Srbije! Na to ukazuje povećanje naplate akciza u budžetu, krajem 2015. godine, zahvaljujući opsežnim akcijama u borbi protiv šverca. Tako su prihodi od akciza na duvanske prerađevine na kraju septembra 2015. iznosili 64,9 milijardi dinara, naspram 54,8 milijardi dinara u istom periodu prošle godine.

Nelegalna trgovina rezanog duvana, koji je inače i najviše zastupljen u švercu, nanela je gubitak od preko 100 miliona evra državnom budžetu godišnje. Negativne posledice odrazile su se ne samo po budžetske prihode, već i na radna mesta, uzgajivače, maloprodaju i čitavu domaću privredu.

Stvari se menjaju. U 2014. godini zaplenjeno je pet puta više rezanog duvana nego godinu ranije, a već u prvih 10 meseci 2015. zaplenjeno je više nego za celu prethodnu godinu - 215 tona tokom ove, prema 213 tona iz 2014. godine - rekao je Goran Pekez, direktor korporativnih poslova "Japan tabako internešnela". Smanjuje se sivo tržište - u prvih devet meseci 2015. godine u odnosu na isti period lani, povećana je naplata akciza za 19 odsto. Pekez ističe da je to efekat zajedničke akcije svih institucija, jer je, uprkos mnogobrojnim slabostima kaznene politike, naplata akciza veća za oko 10 milijardi dinara u budžetu, što, kako je rekao, nije mali novac. „Trenutno nemamo precizan podatak o tome koliko se oporavilo legalno tržište duvana, ali samo povećanje naplate akciza govori da jedan postotak svakako jeste“, dodaje kaže Pekez, i kaže da će početkom naredne godine imati prave brojke. Ovog trenutka, na kraju 2015. godine, možemo reći da je tržište stabilno, ne pada i ne smanjuje se.

Rezani pun katrana

Sve više pušača se zbog uštede odlučuje da mota rezani duvan koji na pijacama i ulicama košta, u proseku, 2.000 dinara po kilogramu. Ipak, kako upozoravaju stručnjaci, zato što duvan nije prošao industrijsku obradu, količina štetnih materija u njemu brzo dovodi do hroničnog trovanja. U rezanom duvanu je nekoliko puta po-

Duvandžije dogovaraju cene?

Komisija za zaštitu konkurencije saopštila je da je sredinom 2015. godine pokrenula postupak po službenoj dužnosti protiv duvanskih kompanija koja posluju u Srbiji zbog osnovane pretpostavke da su se dogovarale o ceni cigareta. Postupak je pokrenut protiv kompanija Filip Morris, Britiš ameriken tobako (BAT), JTI, Imperijal tobako, TDR i Monus.

Kako je saopšteno, Komisija osnovano pretpostavlja da su te

kompanije zaključile restriktivni sporazum kojim su se dogovorile kada će njihova odluka o promeni cene cigareta stupiti na snagu.

Komisija je 30. novembra 2015. godine obavila nenajavljene uviđaje u prostorijama kompanija Filip Morris i BAT, kako bi proverila njihovu dokumentaciju i opremu povodom sumnji da postoji dogovor duvanskih kompanija o cenama.

većana količina ugljen-monoksida i katrana.

Srbija, inače, ima potencijal za veću proizvodnju duvana, od koje svi u lancu imaju koristi, ali ukoliko uloži u agrotehniku za povećanje prinosa. Neophodna je modernizacija regulative u oblasti proizvodnje duvana, kao i u preciziranju nadležnosti, kako ne bi dolazilo do preklapanja aktivnosti pojedinih inspekcija, što se često dešavalo, ocenjeno je na nedavno održanom skupu posvećenom suzbijanju sive ekonomije.

Potrebno je da se podigne kapacitet rada Poreske policije, da se brže rešavaju podnete prijave. Zakon o duvanu i dalje sadrži mnogobrojne nedorečenosti o "kretanju" duvana, posebno kod uskladištenja i dela duvana koji nije otkupljen. Na kraju, čak i kada sve službe urade svoj posao, kaznena politika je blaga i ne daje epilog celom tom trudu. Uloga duvanske industrije u budžetskim prihodima veoma je važna i čini 11 odsto svih državnih prihoda. Stoga je borba protiv sivog tržišta prioritet.

Duvan kao hleb

Ali, ima i sela kojima duvan donosi i dobro. To je selo Kukujevci. Smešteno podno samih obronaka Fruške Gore, selo Kukujevci, sa 2.000 žitelja i 600 domaćinstava postalo je poznato po tome što nema nijednog punoletnog žitelja koji nije zaposlen U selu ima 17 firmi, ali većina su i svoje gazde na imanjima. Tako jenajveći broj Kukujevčana opredeljen da radi u poljoprivredi od koje i živi. Većina stanovništva je stigla za vreme raspada Jugoslavije iz oko 15 mesta u Hrvatskoj. Kukujevci se mogu ubrojati i među retka sela u Srbiji danas u kome raste broj stanovnika. Primer tome je i škola u kojoj ima 300 djaka.

Dobrom delu žitelja egzistenciju obezbeđuje duvan jer se „virdžinija“ gaji na 1.200 hektara, dšto čini trećinu ukupne proizvodnje ovog tipa du-

vana u Srbiji. Kukujevci se ubrajaju među najveće proizvođače u zemlji. Selo, inače, raspolaže sa 3.270 hektara zemlje, od kojih je 2.200 hektara u privatnom vlasništvu, a državnih oranica ima više od 1.000 hektara.

Medju većim proizvođačima duvana u Kukujevcima je i **Ljubinko Dokić**, koji obrađuje 36 hektara zemlje, od čega trećinu zauzima duvan tipa „virdžinija“. Na ostalim njama je kukuruz, soja, pšenica...

Od svojih proizvodnji kojima se bavim duvan je najispaltiviji. Za proizvođače jhe veoma važno što je obezbeđen siguran otkup, kao i ispalta. Računica pokazuje da i u najlošijim godinama, od duvana mora da ostane najmanje zarade od 1.000 evra po hetkaru - kaže Dokić.

Dokić je po dolasku iz Slavonije u Kukujevce, medju prvima 1998. godien počeo uzgoj duvana. U 2015. godini je japanskoj kompaniji Japan tobacco, s kojom saradjuje deceniju i po, isporučio 21 tonu suvog lista. Rod je razičit od godien do godine, a najviše zavisi od vremenskih prilika. Uiz isticanej da je dobra zarada na duvanu, on kaže da ova kultura zahtev ai visoka ulaganja. On je proizvodnju stalno širio, pa je tako sam finansirao i podizanje tri sopstvene sušare, a u cilju uštede 2015. godine je umesto prirodno gasa prešao na korišćenje peleta i time znatno smanjio troškove energije.

Višegodišnji oproizvodjač duvana u Kukujevcima je i **Milan Stojanović**, koji godišnje za sušenje koristi prirodni gas, zakoji potroši oko 25.000 evra. U 2015. godini je japanskoj kompaniji isporučio 23 tone duvana i to mu je donelo ipristojnu zaradu od koje živi porodica. Duvan jeste ispaltiv, kaže on, ali samo kada iam dobru otkupnu cenu.

Kukujevčani ističu da bi selo još više unapredilo kada bi dobijali bar deo novca od akciza na duvan koji proizvode, a država od toga uzima lavoski deo. **(Nastaviće se)**

Kazne za tri firme

Komisija za zaštitu konkurencije kaznila je tri kompanije sa nešto više od pet odsto godišnjeg prihoda zbog toga što su prekršile odredbe Zakona o zaštiti konkurencije prilikom sklapanja sporazuma sa Ministarstvom odbrane prilikom nabavke uniformi, obuće i ostale opreme. To su firme "Amm immovables", "Betako" i "Sagoja".

„Zaključili su sporazum kojim su unapred dogovorili pojedinačno učesće. Dogovorom o cenama i drugim

komercijalnim uslovima u postupku javne nabavke u 2013. učinili su povredu konkurencije“, navodi se u saopštenju. Policija je u pomoćnim prostorijama otkrila 720 kilograma duvana u listu, 11,8 kilograma rezanog duvana i mašinu za sečenje duvana. U saradnji sa poreskom policijom nadležnom tužilaštvu će protiv jedne osobe biti podneta krivična prijava za nedozvoljeni promet akciznih proizvoda i nedozvoljenu proizvodnju, navodi se u saopštenju.

Kada uđem u moj obor, srce mi bude puno

- Prvi put kada me nešto povuklo na njivu imao sam samo devet godina i od tada nemam nameru da odem sa njive. Naučio sam kroz taj posao dosta stvari koje moji drugari iz grada ne znaju, a svaki dan imam brojne zanimljive doživljaje – priča petanestogodišnji Tihomir Tufegdžić iz Salaša Noćajskog, učenik rumske Poljoprivredne škole

Učenik prvog razreda srednje Poljoprivredne škole „Stevan Petrović Brile“ u Rumi **Tihomir Tufegdžić** iz Salaša Noćajskog najmlađi je među dobitnicima priznanja koje je Poljoprivredni fakultet iz Novog Sada nedavno dodelio uspešnim mladim ratarima. Iako ima tek 15 godina, Tihomir može da se pohvali solidnim stažom na porodičnom gazdinstvu kod oca **Vlade**, s obzirom da je prvu brazdu uzorao pre dve ili tri godine.

- Kada me prvi put nešto povuklo na njivu imao sam devet godina i od tada nemam nameru da odem sa njive. Naučio sam kroz taj posao dosta stvari koje moji drugari iz grada ne znaju, a svaki dan imam brojne zanimljive doživljaje. Najviše sam naučio od tate, mada dosta toga korisnog saznajem i preko interneta, jer na Fejsbuku imamo našu grupu gde se okupljamo i razmenjujemo iskustva. Ta stranica se zove „Dobra zemlja“ i tu se nalaze svi oni koji se bave poljoprivredom – priča Tihomir.

Već nekoliko godina ovaj vredni momak samostalno upravlja traktorom, obrađuje njivu i radi sve poslove oko stoke. Iako najviše voli stočarstvo, ipak kaže da je oranje lakši posao jer se uz njega odmori i dodaje:

- Sve to odraduje velika mašina i zato mi taj posao ne pada teško.

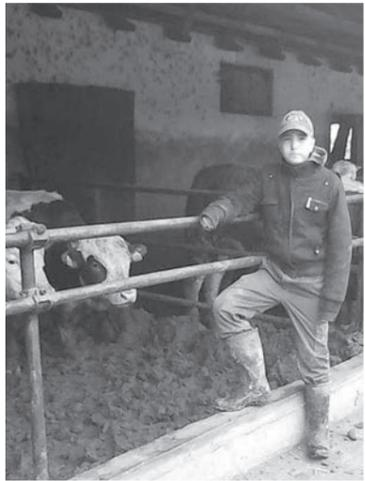

Pomaže ocu u tovljenju junadi



Pun obor svinja

Ipak, kada uđem u moj obor i kada vidim da je sve puno svinja, veoma sam srećan i imam volju da idem napred. Srce mi bude puno. Najviše volim da pregovaram kada se nabavlja stoka, jer sam se sveštio da prodavcima skinem cenu, a i da pogledam da li je tele zdravo.

Jedino što mu je dosadno od seoskih poslova i što ne voli, kako kaže, jeste sejanje, možda zato što zahteva izuzetnu preciznost ili zato što se radi sporo. Sve ostale poslove obavlja sa uživanjem, a ne smeta mu čak ni kada drugari napolju igraju fudbal, a on mora da ide na njivu.

- Nikada nisam bio tužan zbog toga, nego naprotiv, uvek sam sa velikim iščekivanjem i radošću čekao na tatin poziv, jer mi je to jako značajno. Ja sam najcrnje dete među svojim drugarima, pošto sam najviše napolju i jako sam ponosan zbog toga. Oni svi imaju belu kožu pa im stalno govorim da trebaju više da izlaze na sunce jer na taj način dobijaju vitamine, ali mi oni ne veruju. Stalno sede kući i uče, a napolje izlaze samo uveče. Meni je prednost ta što idem u poljpri-

vrednu školu tako da većinu što se tamo predaje znam iz života i zato ne moram puno da učim i da sedim u kući – priča Tihomir.

U slobodno vreme, kada je sve stoka namirena a poslovi na njivi završeni, bavi se zečevima. Hrani ih, pravi im nove kaveze, a hobi mu je i sakupljanje igračaka poljoprivrednih mašina. Tihomirova ljubav prema životinjama preovladava čak i kada u retkim trenucima dokolice sedne za računar, jer tamo pronalazi igrice o farmi pa se na taj način zabavlja. Tokom zimskih dana, kada nema nikakvog posla, skokne do komšije na čašicu razgovora i razmenu iskustava. Komšija drži ovce, a Tihomirova ljubav su svinje, pa tako tema za razgovor uvek bude napretek.

Otac Vlada za Tihomira kaže da je krenuo njegovim stopama, jer je i on pomogao svojim roditeljima kada je bio mali.

- Od njih sam nasledio taj posao, kao i zemlju koju posedujem, tako da sada u svom vlasništvu imam 34 hektara. Osim toga radim još i 15 hektara koje uzimam u arendu. Na tim površinama sejem standardne poljoprivredne kulture: soju, pšenicu, kukuruz, lucerku...Supruga i ja imamo četvero dece, dve kćerke i dva sina, a Tihomir je najmlađi. Za ove poslove počeo je da se zanima još kada je imao devet godina i najviše je zavoleo svinje, iako se mi bavimo tovom junadi. Nabavio je u međuvremenu i krmače tako da sada već ima svoju mini farmu sa tridesetak tovljenika – ovako o Tihomiru priča njegov otac Vlada i dodaje da mu je Tihomir svetla tačka koja mu daje elan da nastavi sa ovim poslom, bez obzira na sve teškoće koje postoje.

Kako kaže, država bi trebala da donese strategiju kojom bi zaštitila proizvođača od nakupaca, jer u trenutnoj situaciji koja vlada u zemlji ispada da su proizvođački kapaciteti u rukama trgovaca, a ne proizvođača. A Tihomir je ovih dana izrazio želju da mu se povećaju oranice za obradu i broj tovljenika, jer misli da će doći bolji dani za tovljače, iako otac Vlada u to baš i ne veruje.

Sanja Mihajlović



Svakodnevni poslovi na porodičnom imanju

U slobodno vreme, kada je sve stoka namirena a poslovi na njivi završeni, bavi se zečevima. Hrani ih, pravi im nove kaveze, a hobi mu je i sakupljanje igračaka poljoprivrednih mašina



Tihomir prima priznanje na Poljoprivrednom fakultetu



Tihomir sa drugarima iz razreda

Podrška iz škole

Tihomirov profesor stručnih predmeta u Poljoprivrednoj školi „Stevan Petrović Brile“ u Rumi, **Aleksandar Mišković** kaže da priznanje koje je Tihomir dobio od fakulteta kao mlad i uspešan poljoprivrednik za sve njih u školi predstavlja veliki događaj i čast i dodaje:

- Tihomir je učenik prvog razreda smera poljoprivredni tehničar. Mi se ponosimo tim našim smerom jer je on namenjen upravo onim učenicima poput Tihomi-

ra koji vole poljoprivredu. Mi se u školi trudimo da naše učenike naučimo svemu onome što će im biti potrebno u poslu kojim će da se bave, mada svi oni dolaze sa jako dobrim predznanjem. Moja želja i želja mojih kolega iz kolektiva jeste da oni nakon završene srednje škole idu na visoko obrazovanje, jer ne može poljoprivreda da funkcioniše ukoliko nema mlade ljude koji su obrazovani za ono čime se bave.

PEĆINCI • ODSEK ZA POLJOPRIVREDU OPŠTINE PEĆINCI
NA USLUZI SVOJIM POLJOPRIVREDNICIMA

Primena novog pravilnika o podsticajima u stočarstvu

Prema novom Pravilniku o podsticajima za tov junadi, svinja, jagnjadi i jaradi, zahtevi za podsticaje u 2016. godini podnose se od 1. januara do 15. oktobra - Zahtevi za predatu stoku u prošloj godini, ne mogu se podnositi u ovoj godini

Kada je reč o primeni novog Pravilnika o podsticajima za tov junadi, svinja, jagnjadi i jaradi, 2016. godina će biti prelomna, kažu u odseku za poljoprivredu opštine Pećinci. Po rečima **Andrijane Jakovljević** u 2016. godini, podsticaji za tov stoke mogu se ostvariti ako se zahtev podnese od 1. januara do 15. oktobra tekuće kalendarske godine i ako su grla predana klanici ili izvezena u periodu od 1. oktobra prethodne kalendarske godine do 30. septembra tekuće kalendarske godine, što, izuzetno nije slučaj s 2016. godinom, jer se zahtevi iz 2015. godine ne mogu preneti u ovu i to stočare dovodi u zabunu.

Uz zahtev za podsticaje u stočarstvu, podseća Jakovljević, ako su grla predana klanici, podnosi se prijemnica za otkupljena grla overena od strane klanice i nadležnog veterinarskog inspektora i overena kopija uverenja o zdravstvenom stanju životinja. Međutim, ako su

grla izvezena ili upućena na Kosovo i Metohiju, uz zahtev podnosi se otkupni list ili priznanica na ime podnosioca zahteva, izdata od strane lica registrovanog za otkup i izvoz, odnosno prevoz na teritoriju Kosova i Metohije, kao i kopija međunarodne veterinarske potvrde. Za grla upućena na teritoriju Kosova i Metohije, prilaže se potvrda o zdravstvenom stanju pošiljaka životinja za transport i spisak grla s podacima o identifikacionom bgoju grla, overenom od strane veterinarskog inspektora. Za izvezena grla potrebna je i kopija Jedinstvene carinske isprave izdate u skladu sa zakonom kojim se uređuje carinski postupak.

– Od 1. januara do 15. oktobra 2016. godine mogu početi da se podnose zahtevi za subvencije za tov junadi, svinja, jagnjadi i jaradi što je novina u odnosu na prethodne godine jer je bilo podnošenje zahteva od dana kad izađe Pravilnik koji je obično izlazio u aprilu ili ma-

ju mesecu, pa su se zahtevi podnosili do 31. decembra za svinje, odn. 31. januara za junad. U 2015. godini i jedan i drugi rok su bili do 31. decembra, a po novom Pravilniku taj rok je pomeren od 1. januara do 15. oktobra tekuće kalendarske godine, a novina koju stočari moraju da znaju je da su novi rokovi za predaju stoke od 1. oktobra prethodne godine do 30. septembra tekuće kalendarske godine. Treba napomenuti da, izuzetno u ovoj 2016. godini, podsticaji za tov stoke mogu da se ostvare ako se podnese zahtev od 1. januara do 15. oktobra 2016. godine i ako su grla predana klanici ili izvezena do 1. oktobra ove godine. Znači, to je samo izuzetak u 2016. godini. Kod nas dosta ljudi dolazi i interesuje se za ostvarenje prava na podsticaje za grla koja su predana krajem 2015. godine za koje je rok za podnošenje zahteva bio 31. decembar. Pitaju da li će rok za podnošenje zahteva biti produžen i tokom januara, međutim u Upravi



Aleksandar Jovičić i Andrijana Jakovljević

za agrarna plaćanja smo provreili i stare prijemnice iz 2015. godine ne važe. Dakle, zahtevi za podsticaje na stoku isporučenu u prošloj godini ne mogu se od 1. januara 2016. godine više podnositi – objašnjava Andrijana Jakovljević i napominje da stočari pećinačke opštine sve potrebne informacije, kao i pomoć za popunu zahteva, druge dokumentacije i slanja, mogu dobiti svakog radnog dana u odseku za poljoprivredu opštine Pećinci.

A da stočari ne bi ostali bez podsticaja, moraju kod klaničara i otkuplivača insistirati na blagovremenom dobijanju prijemnice. Jedan od stočara pećinačke opštine koji je osenio cenu neblagovremenog izdavanja prijemnice je i **Aleksandar Jovičić** iz Brestaća koji je ostao uskraćen za podsticaje na četiri bika, predata prošle godine. Trenutno Jovičić u tovu imaju 11 junadi i 58 komada svinja, a uz to drže 10 kra-

va i dve junice, tri krmače prašćare i 27 prasaca.

– Predao sa četiri bika, nisam na vreme dobio prijemnicu i do 31. decembra nisam mogao da podnesem zahtev za ostvarenje prava na podsticaje. Izgubio sam 40 hiljada dinara na njih četiri. Klaničari treba na vreme da nam daju potvrde da su primili stoku. Evo, sada imam trideset komada svinja za isporuku, ne znam šta ću, cena 110-115 dinara, a podsticaj po tovljeniku je 1.000 dinara. Nadam se da ću sada potvrde dobiti na vreme – kaže Aleksandar Jovičić koji je došao u opštinski odsek za poljoprivredu da se raspita o novim rokovima za podsticaje.

Inače, njegova porodica se bavi i ratarstvom, ali sve što proizvede, sem suncokreta, koristi za ishranu stoke i kako reče, i cena mleka bi trebala biti bolja.

G. M.

NAUKA U PRAKSI

Analiza pupoljaka pre rezidbe

Piše: Maja Martinov, PSS Zrenjanin



Utvrđivanjem stepena izmrzavanja, planira se rezidba za određenu voćnu vrstu i sortu

Otpornost biljaka na uticaj niskih zimskih temperatura, prvenstveno zavisi od intenziteta i dužine trajanja mraza, koji može naneti znatna oštećenja kako na vegetativnim tako i na generativnim delovima voćke.

U toku zimskog perioda sve životne funkcije biljke svedene su na minimum. U tom periodu biljke prolaze kroz period kaljenja u dve faze, stičući otpornost prema niskim temperaturama. Prvu fazu karakteriše povećanje sadržaja šećera i zaštitnih materija u ćelijama, dok u drugoj fazi dolazi do delimične dehidratacije ćelija.

Najčešća oštećenja u našim agroekološkim uslovima kod koštičavog voća nastaju na temperaturama od (-20oC) do (-30oC), kod jabučastih voćnih vrsta na (-25oC) do (-35oC), dok oca vinove loze izmrzavaju već na (-17oC) do (-25oC).

Stepen izmrzavanja pupoljaka može se odrediti na više načina, ali najpouzdaniji metod u praksi je

analizom pupoljaka tj. presecanjem rodni pupoljaka i njihovim posmatranjem pod mikroskopom. Utvrđivanjem stepena izmrzavanja, planira se rezidba za određenu voćnu vrstu i sortu. Ukoliko je procenat izmrzavanja veći u tom slučaju rezidbom je neophodno ukloniti veći deo drvne mase, dok kod slabijeg izmrzavanja i rezidba treba da je blažeg intenziteta.

Principima pravilne rezidbe, uklanjaju se sve nerodne grane i zamenjuju jednogodišnjim novim porastima, održava se optimalna bujnost rodni grana i podstiče diferenciranje novih rodni pupoljaka. Dobrom rezidbom prvenstveno treba obezbediti umerenu bujnost i dobru osvetljenost krunne. Na taj način pravilnim formiranjem uzgojnog oblika omogućava se formiranje krupnijih plodova, njihov ujednačen porast i sazrevanje, kao i bolji efekat primenjene zaštite od najznačajnijih bolesti i štetočina.

VOĆNJACI ZA SADA DOBRO PODNOSE ZIMU

Zasadi u mirovanju, šteta nema

Voćari mogu da produže fazu mirovanja i ukoliko su temperaturni uslovi kolebljivi spreče kretanje vegetacije, odnosno otvaranje pupoljaka kod pojedinih voćnih vrsta

Voćari u Sremu, barem oni koji su uradili sve pomotehničke mere na vreme, ne treba da brinu zbog trenutnih vremenskih uslova. Ako je voćnjak nadjuben u skladu sa agohemijskom analizom zemljišta, primenjena puna agrotehnika i zasad pripremljen ušao u fazu mirovanja može da podnese i temperaturu do minus 20 stepeni, kažu poljoprivredni stručnjaci.

Dugogodišnji voćari dobro znaju kako se zasadi pripremaju za zimu. Sremci, posebno oni u Fruškorju gde su zasadi na najvećim površinama, ništa ne prepuštaju slučaju pa ne čudi da su i prinosi voća u tom delu Srema i najveći. Poljoprivredni stručnjaci iz rumske stručne službe, obilazeći zasade voća, tvrde da su sada u fazi mirovanja i da su dobro pripremljeni za zimu.

– Problem može da nastane ako bi u kontinuitetu preko pet dana temperatura zemljišta bila oko pet stepeni. U tom slučaju kod koštičavih voćnih vrsta, pre svega kajsijske, može da krene vegetacija, u skladu sa uslovima sredine – kaže Sanda Klještanović, stručni saradnik u PSS Ruma.

Klještanović dodaje da voćari mogu da produže fazu mirovanja i ukoliko su temperaturni uslovi kolebljivi spreče kretanje vegetacije, odnosno otvaranje pupoljaka kod pojedinih voćnih vrsta. Postoji niz mera kojima se to može uraditi.

Ukoliko su u pitanju manji zasadi voća, krećenje stabala je jedna od



Vreme za rezidbu jabuke kraj februara, početak martra

mera koju svakako treba uraditi.

– Taj posao voćari su trebali da urade u oktobru ili novembru, jer bela boja sprečava zagrevanje stabala i ramenih grana. Drugi način je korišćenje različitih objedinjenih preparata, koji se zovu „antifrost“ sredstva, odnosno biljni hormoni koji sprečavaju kretanje vegetacije kod voća. Koriste se u tri navrata u razmaku od 15 dana – kaže Sanda Klještanović.

Postoji još jedan način za produženje faze mirovanja kod voća, a to je odgadjanje rezidbe za kasnije koliko god je to izvodljivo.

– Ukoliko se rezidba odgadjala na većim površinama, tada kasnije

treba angažovati veći broj rezača jer taj posao se mora završiti do kraja februara. Primenom ove pomotehničke mere voćku bukvalno budimo i ona iz faze mirovanja prelazi u fazu vegetacije – govori Klještanović.

Za sve voćne vrste najopasniji period je period suvomrazice, kada su jaki jutarnji mrazovi a nema snega. – Na sreću, u Sremu vreme nije bilo isuviše opasno za zasade voća, tako da za sada štete od mrazeva nema – zaključuje Sanda Klještanović, stručni saradnik iz Poljoprivredne stručne službe u Rumi.

Z. Markovinović

NOVI SAD • BOMBASTO NAJAVILI BIZNIS PA SE UČUTALI

Obećali po 50.000 evra za ovce i koze, pa se ne javljaju

U dva konkursa navedeno je da je najmanji iznos kredita koji se dodeljuje za kupovinu priplodnih ovaca i koza 10.000 evra, a najveći 50.000 evra. To znači da je u prvom krugu srpsko-arapska organizacija dužna da obezbedi fond od najmanje milion evra

Poljoprivrednici koji su prošli na konkursu za kredite za nabavku osnovnog stada ovaca i koza, a nisu još uvek potpisali ugovore, najčešće bezuspešno pokušavaju da dođu do informacija u Društvu srpsko-arapskog prijateljstva (DSAP), koje je poziv raspisalo, piše portal Agrosmart, a prenosi RTV.

Suššina tog konkursa bila je u tome da ovo udruženje kroz zajam pomogne srpskim stočarima da nabave osnovna stada, a oni će kredit vraćati u jaganjcima i jarićima koji će potom biti prodavani na arapskom tržištu.

DSAP, udruženje osnovano u julu 2015. godine, objavilo je krajem prošle godine vest da raspisuje konkurs za dodelu zajmova za nabavku ovaca i koza od čak 50.000 evra po poljoprivrednom gazdinstvu, te da onima koji prođu kasnije garantuje siguran otkup i plasman jarića i jagnjica u zemlje severne Afrike. Kako je interesovanje stočara bilo veliko, konkurs je produžen, a potom, 11. januara 2016. raspisan i novi, koji je trajao do 25. januara.

I ovog puta za kandidate jedan

od uslova bio je uplata takse za učešće na konkursu na žiro račun DSAP-a, i to 15.000 dinara za registrovana gazdinstva i 25.000 dinara za pravna lica. Drugi konkurs je objavljen i pre nego što su potpisani ugovori sa poljoprivrednicima koji su zadovoljili uslove i prošli na prvom, na kojem je, prema podacima sa sajta DSAP-a (<http://dsap-fond.comp.rs/konkurs/>) učestvovalo 127 poljoprivrednih domaćinstava, što znači da je na žiro račun ovog udruženja samo nakon prvog poziva leglo 1,9 milion dinara, s obzirom na to da je odobren 101 zahtev. Kako se navodi na sajtu, 17 poljoprivrednih domaćinstava odbijeno je zbog nepotpune dokumentacije i njima je DSAP trebalo da vrati pare do 29. decembra prošle godine.

Da li im je i vraćeno tih 15.000 dinara (ako je reč o poljoprivrednicima, a ne pravnim licima za koja je propisano po 25.000 dinara), nismo uspjeli da saznamo. Baš kao što već danima ne uspevamo da dobijemo detaljnije informacije u Društvu srpsko-arapskog prijateljstva jer se na broj telefona naveden na sajtu



niko ne javlja niti nam je iko odgovorio na pitanja poslata mejlom.

Neki od poljoprivrednika koji su prošli na prvom konkursu, takođe nemaju uspeha u tim pozivima.

- Kolega je nakon višednevnog telefoniranja uspeo da razgovara s njima, ja nisam. Ako ne bude ništa od obećanja koja smo dobili, neće biti prvi put da, kao poljoprivrednici, budemo izigrani – prokomentarisao je u razgovoru za "Agrosmart" stočar sa severa Bačke, jedan od 101 poljoprivrednika koji su prošli na konkursu Društva srpsko – arapskog prijateljstva za dodelu beskatnih kredita za nabavku osnovnog stada koza i ovaca.

- Ugovor, međutim, još nismo potpisali. Mada je krajnji rok za pot-

pisivanje 5. februar, još nisam dobio nikakvo obaveštenje o tome kojoj grupi pripadam i kada sam na redu. Neki od nas koji smo prošli na konkursu već razmišljaju o tome gde da nabave stada, neki planiraju da idu u Francusku, što je dodatni trošak, a dok ne potpišemo ugovor sve je neizvesno. Videćemo šta će od svega toga ispasti. Nadamo se da će biti sve u redu jer su o tom konkursu javno govorili i ljudi koji rade za Vladu Srbije.

I drugi sagovornici Agrosarta, poljoprivrednici koji su ispunili uslove konkursa, imali su isto iskustvo.

- Zvala sam nekoliko dana i uspešla sam da ih dobijem krajem prošle nedelje, međutim nisam saznala ništa novo. Rečeno mi je da će ugovori

sigurno biti potpisani ali da nema potrebe da mi dolazimo u Beograd već će predstavnici tog udruženja doći da obiđu naše imanje i procene stanje. Kada će to biti, nisu precizirali – rekla nam je sagovornica, takođe iz Vojvodine, a isto to ponovio je i farmer iz istočne Srbije.

Pomenimo, u oba konkursa navedeno je da je najmanji iznos kredita koji se dodeljuje za kupovinu priplodnih ovaca i koza 10.000 evra, a najveći 50.000 evra. To znači da je u prvom krugu ova srpsko-arapska organizacija dužna da obezbedi fond od najmanje milion evra.

Elem, reklo bi se prema dosadašnjem toku događaja, od prvog poziva do danas, par dana pred kraj drugog konkursa, da ipak tu nešto škripi. Podsetimo, sva poljoprivredna gazdinstva kojima bude odobren kredit za kupovinu priplodnih ovaca i koza u obavezi su da dostave garanciju o kupovini grla, otkup počinje 2017. godine, a ugovorna otkupna obaveza je deset godina. Rečeno je da će se isplaćivati tržišna cenu otkupa po kilogramu žive vage i to ne niža od 300 dinara. Kako će stajati domaća valuta na finansijskom tržištu i koliko će za nekoliko godina vredeti tih 300 dinara – samo je jedno od pitanja koja lebde iznad ove maglovite priče.

S. P.

MARTINCI • PONOVO MUKE SA CENAMA TOVLJENIKA

Stočari rade u minusu



Samo zaštitne mere mogu pomoći domaćem svinjogojstvu

Otkupna cena tovljenika od 114 dinara žive mere ne podmiruje proizvodne troškove. Cena koja bi bila odgovarajuća je 160 dinara za kilogram, kažu u porodičnom gazdinstvu Jovanović koji se već se četiri generacije bavi svinjarstvom.

Aleksandar Jovanović, uzgajivač svinja iz Martinaca, kaže da je najveći problem kod uzgoja tovljenika to što nijedne godine ne znaju kolika će biti cena i to što ona opada, a troškovi rastu.

Zbog niskih otkupnih cena poslednjih godina smanjili su broj tovljenika, tako da su toவில்i čak 350, a sada u objektima imaju 250 tovljenika.

- Ove godine se pogotovo ne isplati tov svinja. Pre nedelju dana smo tovarili svinje po 114 dinara bez poreza, a realna cena je 150-160 dinara sa porezom. Bukvalno radimo u minusu. Još nam je ostalo 120 tovljenika, a ne znamo kome i kako ćemo da ih prodamo - objašnjava Jovanović.

Jovanović izražava nadu da će nove uvećane zaštitne mere na

uvoz tovljenika od 15 dinara zaštiti domaće svinjarstvo.

- Uvoz nam je problem. Nadam se da će uvođenje prelevmana zaštititi našu proizvodnju - ističe on.

Još jedan problem predstavlja kočnicu boljem poslovanju tovljača, jer nema ugovorene proizvodnje sa klaničarima.

- Nadamo se da će "Mitrosova" klanica ubrzo proraditi to bi nam olakšalo prođu naših svinja - zaključuje Jovanović.

Kada je svinjarstvo u pitanju, država donekle stimuliše proizvođače svinja, ali se pokazalo da deo odgajivača, naročito oni koji se bave isključivo tovom, a proizvodnju baziraju na kupovini prasadi, čim se naruše pariteti, najlakše odustaju od te proizvodnje.

Velika očekivanja imaju od stupanja na snagu pravilnika koji reguliše uvoz separisanog mesa, a nadaju se da će uskoro i prestati vakcinacija svinja od svinjske kuge, što bi omogućilo plasman svinjskih polutki i na zahtevno evropsko tržište.

S. Gvozdenac (RTV)

KRAGUJEVAC • U SRBIJI SVE VIŠE LJUDI GAJI OVCE KOJE POTIČU IZ RUSIJE

"Bum" romanovske ovce

Ove godine romanovska ovca priznata je u Srbiji pa će svi, koji se odluče da je gaje, moći da koriste i subvencije od države

U Srbiji je sve više ljudi koji gaje romanovsku rasu ovaca. Ova rasa koja potiče iz Rusije odlikuje se visokom plodnošću pa su grla spremna za priplod već u šestom mesecu starosti. Ove godine romanovska ovca priznata je u Srbiji pa će svi, koji se odluče da je gaje, moći da koriste i subvencije od države i time olakšati svoju stočarsku proizvodnju.

Nikola Šikić, iz Korićana kod Kragujevca od 2011. godine gaji ovce rase romanovski. Ovaj dvadeset dvogodišnji momak, student završne godine Agronomskog fakulteta, odlučio se za ovu neobičnu rasu ovaca jer je želeo brzo da proširi broj jagnjadi na farmi, a romanovska rasa je i najpoznatija upravo po velikoj plodnosti.

- Tragajući za tom nekom alternativom odlučio sam se da gajim romanovsku rasu ovaca koju i odlikuje baš ta plodnost i poluestičnost kao i ranostasnost. Mlada grla ulaze u priplod već sa nekih šest do sedam meseci starosti. Prvo potomstvo se dobija sa godinu dana a prosek kod ovih ovaca varira od 2,5 do 3,5 po jagnjenju što čini nekih pet do sedam jagnjadi godišnje po grlu - kaže Šikić.

U Srbiji romanovska rasa još uvek nije dovoljno poznata pa je Nikola bio prvi u Šumadiji koji se odlučio da gaji ovu vrstu ovaca. Trenutno ima 50 grla. Očekuje da će se taj broj ubrzo povećati jer ima 25



Romanovska ovca najzad priznata u Srbiji

ovaca koje su spremne za jagnjenje. Romanovska rasa u Srbiji nije bila priznata što je dodatno otežavalo njeno širenje.

- Taj neki bum, odnosno širenje romanovske ovce je baš sada jer ova rasa nije bila priznata u Srbiji a ni u Autonomnoj pokrajini Vojvodine do ove godine. Ove godine je rasa priznata i to na osnovu oba uzgajivačka programa tako da će moći da se ostvaruju i subvencije i na ovu rasu ovaca, što naravno veoma utiče i na finansijski ishod samog bavljenja ovim poslom i sada će ovčari moći da očekuju i tu neku pomoć od države - dodaje on.

Za razliku od mnogih mladih ljudi koji napuštaju selo i odlaze u grad Nikola vidi budućnost upravo u poljoprivredi, odnosno stočarstvu.

Trenutno mu je ipak na prvom mestu i završetak fakulteta.

- Drugi mladih ljudi, kao i moji vršnjaci iz generacije uglavnom čekaju da završe fakultete, ili ih uopšte ne upisuju i tek onda kreću da traže posao kod nekog. Onda uglavnom provode nekoliko godina na birou i tako im prolazi život. Ja kada završim fakultet već imam nešto spremno, što me čeka i sa čim mogu odmah da krenem da radim i napravim neku proizvodnju - objašnjava Šikić.

Uslovi gajenja romanovske rase ovaca ne razlikuju se mnogo od ostalih. Jedino je potrebno voditi računa o ishrani kada su grla spremna za jagnjenje. Zbog visoke plodnosti treba izbaciti kabastu hranu i koristiti lucerku ili kvalitetno seno.

A. Rebić (RTV)

Opstaće mitrovačko ovčarstvo!



Oooooo dedinoooo!



U fabričkom krugu

Da je poljoprivreda u ravnicama uklještenoj između Save i Dunava većita možda najbolje svedoči slika koju smo nedavno zabeležili u krugu nekadašnjeg „Matroza“. Okružen sa preko dve stotine ovaca, Mitrovčanin **Milenko Drotarević** (71) laganim pokretima ruke i povikom „Oooooo dedinoooo!“, komanduje čišćenje fabričkog kruga na prostoru između puta za Jarak, dalekovoda i ugašenih fabričkih dimnjaka.

Naime, u saglasju sa upravom giganta po kojem je Mitrovica bila poznata, umesto radnika kojih odavno nema, travu kose i uređuju vredne pramenke, virtemberge, „uporne i tvrdoglave bosanke“. Svojim ostrim okom i njuhnom bolje nego bilo koji radnik uništavaju korov i mlado rastinje, a zatim uredno đubre i omogućavaju nicanje nove, zdrave trave.



Ovce se vole



Deda Mile

laze nezvani gosti, valjda znaju kad mene tamo nema. Skinuli su metalna vrata, drljaču isekli, pokušali da skinu glavnu kapiju, ali ja ću to sve da sredim jer moj salaš mora da živi. Dok ima mene biće i mog salaša, priča nam Milenko.

Pored ovog starog i iskusnog čobanina, novim radnicima u starom fabričkom krugu komanduju još Stevan Prokić i Neđo Sladojević, obojica iz Mitrovice. Pasa na terenu trenutno nema. Dobili su zasluženi odmor, a po povratku na rad, sa ponosom ističe deda Mile, biće i malih koji će napraviti svoje prve čuvarske korake.

- Stevan je stalni čobanin. On je najviše ovde i samo povremeno ode kući da malo odmori, popije nešto toplo ili da malo odleži. Kada njega

Najlepše je u prirodi

- Ima li šta lepše nego biti u prirodi i pratiti ova predivna stvorenja? Pre neki dan očajnjelo se njih nekoliko i evo, uprkos zimi mladi već trčkaraju za svojim majkama koje brižno vode računa o njima. Ne pravimo nikome probleme, sve dozvole imamo i trudimo se da na razvalinama onoga što je nekada bio ponos mitrovačke privrede zavedemo kakav takav red, kaže nam deda Mile.

Deda Milenko je u ovčarstvu više od tri decenije. U svom životu, kaže, gledao je kako „Matroz“ nastaje, seća se i kolona radnika koji su zagušivali put kad god bi pištaljka označila kraj radnog vremena. Sada, tim putem, bez zvona, ali sa klepetušama i zvončićima, uvek u pratnji čobana i pulina šetaju ovce. Svako vreme ima svoje breme i u njemu svoje junake. Industrijalizaciji je, izgleda, suđeno da ide u korak sa ovcama: dok su, u prvim danima manufakturne Evrope ovce intenzivno „jele ljude“, u poslednjim danima domaće industrijalizacije (koja je uvek išla preko

leđa poljoprivrede), barem što se „Matroza“ tiče, ovce su ponovo tu. Da poprave koliko mogu ono što je čovek iza sebe ostavio.

- Važno je da se posao voli, ko ne voli posao, bolje da i ne radi. Vodimo računa šta radimo, štetu ne pravimo i nadamo se da ćemo i dalje opstajati kao ovčari u Sremskoj Mitrovici koja se trudi da iz svog kruga odagna svaku pomisao da bi se ljudi koji u gradu žive mogli aktivno baviti poljoprivredom. Ja volim selo, poljoprivredu, ležimirsko sam dete, a imam i svoj salaš u blizini Glaca pa često više vremena provodim tamo nego kući. Samo, ima jedan problem, do-

Bosanka odlična, romanovska još bolja

- Bosanka je odlična ovca. Ima odličan imunitet, otporna je na hladnoću, odlična joj je mlečnost. Pored nje odlične su i romanovske ovce od kojih su Rusi napravili pravo čudo! Ona odlično može da othrani i četvoro mladih, ekonomična je, daje dosta mesa po jednoj majci, jer ima brojnost i na njoj se dobijaju i kile. Lakše je prodati dvoje jaganjadi od 25 do 30 kilograma nego neke starije i teže i tu je romanovska odlična, priča Drotarević i dodaje: - Imao sam svašta, ali iskreno da kažem, često mi je bilo i žao. Znate kako, saživio se čovek sa njima, pa ne bude lako. Veliki je broj onih koje nisam hteo da prodam, nego sam ih ostavio da uginu. Teško je ne voleti ovce, a posebno jagnjad.



Posle industrijalizacije

nema, tu smo Neđo i ja, na smenu, ali smo uvek u krugu Celuloze ili na Legetu. Tu se i spava, tu i ovce odmaraju i onda sve ponovo, ali dobro je to, kaže deda Mile i napominje: - Nema nama ni zime, kao ni našim ovcama. Dobro se obučemo, stalno smo u pokretu i nema problema. A nema ni bolesti, jer valja nekada kroz pluća proterati rezak zimski vazduh.

Bavio se svojevremeno ovaj stari i iskusni čobanin i tovom junadi, a dnevni prirast na dnevnom nivou iznosio je kilogram i 800 grama. Nedostatak tržišta i lošija cena uticala je na to da junad „batali“ i da se u potpunosti posveti ovcama.

- Imam kući i nešto malo prasića. Nije nešto preterano, ali uvek se nađe. Malo meni, malo prijateljima koji uvek kod mene kupuju jer znaju da mogu da računaju na dobar kvalitet i zdrav način ishrane, tako da se i tu nešto zaradi iako cene stalno variraju. Inače stvari u poljoprivredi stoje loše, jer su ulaganja mnogo veća od konačne dobiti, ali ljudi rade, snalaze se, moraju. Ja recimo imam i oko tri hektara zemlje, to je malo, ali dovoljno za ishranu svinja i podršku ako šta treba ovcama, da nije toga, verovatno bi dobro razmislio i o uzgoju svinja, priča Melenko.

Na rastanku, poručio nam je deda Mile i to da njegove ovce u fabričkom krugu nisu samo puka slučajnost, nego velika pouka vremena.

- Mi smo mali narod. Ne treba da gledamo šta drugi rade, nego kako sebi da pomognemo. Eto, posle svih radnika, velikih fabrika i nadanja, ostale su ove moje ovce. Šta to znači? Ništa drugo do da nama nema boljeg od onoga što daju selo, ovce, poljoprivreda. Kad sve stane i sve propadne, poljoprivreda je uvek tu. Kada bi mogle, moje ovce, svih dve stotine komada bi vam isto reklo! Zato pamet u glavu u danima koji dolaze, dovikuje deda Mile i nastavlja komandu: - Ooooo dedinoooo!

S. Lapčević



NOVI SLANKAMEN • PRED 12. LOVNO - TURISTIČKI MANIFESTACIJU „ŠAKALIJADA“

U lovu na predatora - šakala

Prema rečima organizatora, lovci u Srem stižu iz svih krajeva Srbije, ali i iz Slovenije, Hrvatske (Pule, Zadra, Dubrovnika i Osijeka), zatim iz Republike Srpske, odnosno iz Bijeljine, iz Hercegovine i gosti iz Makedonije

Tradicionalna lovno-turistička manifestacija pod nazivom „Šakalijada“ biće organizovana 6. februara u Novom Slankamenu, dvanaestu godinu za redom. Organizator je i ove godine Lovačko udruženje „Slankamenac“, a očekuje se više od 350 lovaca iz svih krajeva Srbije, ali zemalja u regiona, pa iz tog razloga manifestacija ima međunarodni karakter. Kako ističe **Dražen Krčelić**, član udruženja i jedan od organizatora ove velike avanture u lovu na šakala, reč o ozbiljnoj manifestaciji sa tradicijom dužom od jedne decenije. Pomoć je stigla iz Turističke organizacije opštine Inđija, koja je drugu godinu za redom pružila neophodnu podršku, kako finansijsku tako i organizacijsku.



Dražen Krčelić

Prema programu organizatora manifestacija će biti organizovana 6. februara i zamišljena je kao celodnevna aktivnost. Okupljanje počinje već od 7 časova ujutru kada kreće registracija gostiju, odnosno lovaca, jer reč je o lovu a bezbednost nam je na prvom mestu - počinje priču Krčelić i objašnjava dalji protokol. Prijem traje do 8.30, a nakon toga svi zajedno idemo do spomenika Bitke kod Slankamena, gde ćemo pripremiti zajednički lovački doručak uz druženje koji će trajati oko sat i po vremena. Lovački doručak podrazumeva štapove sa slaninom

traje oko tri sata. Ono što je važno napomenuti jeste da se lovi isključivo sa glatkim cevima sačmom do 4,5 milimetara, a ne karabinima. Hajke znače pucanje na jako malim daljinama 10-15 metara kako bi svi učesnici u lovu, a biće ih puno, bili bezbedni - kaže Dražen. Nakon lova se ponovo vraćamo do spomenika a odatle i do prostorija Doma Hrvatskog kulturno - umetničkog društva „Stjepan Radić“ gde je organizovan svečani ručak koji podrazumeva lovački gulaš ali i druženje uz muziku.

Program je celodnevni, s tim što je najveći deo programa na planini u lovu, dok će se preostali deo dana provesti u druženju na svečanom ručku. Prema rečima organizatora, lovci u Srem stižu iz svih krajeva Srbije, ali i iz Slovenije, Hrvatske (Pule, Zadra, Dubrovnika i Osijeka), zatim iz Republike Srpske, odnosno iz Bijeljine, iz Hercegovine i gosti iz Makedonije. Reč je o redovnim gostima sa kojima se neguje višegodišnje prijateljstvo i saradnja. Kako dalje navodi Krčelić, prošle godine je „Šakalijada“ okupila 562 ljudi, od toga 360 lovaca i oko 200 gostiju, što govori da je reč o manifestaciji koja dobija sve masovniji karakter. Ističe da su očekivanja da će i ove godine biti dobri domaćini kao i prethodnih.

Na pitanje zbog čega se organizuje ova manifestacija, Krčelić ob-

jašnjava da se ovaj predator neobičnim okolnostima našao u ovim krajevima. Na ovim prostorima je došlo do velike ekspanzije šakala, pa smo iz tog razloga i počeli sa ovom manifestacijom. Reč je o predatoru koji je prenamnožen i postao je jako opasna štetočina. Nema drugog neprijatelja osim čoveka, pa su hajke preko potrebne navodi on. Ove godine od 40 srna koje su se olanile, preživelo je svega od dve srne mladunčad, sve je ostalo podavio šakal.

Sa prošlogodišnje „Šakalijade“



Sve više šakala na ovim prostorima

Jako je velik neprijatelj svih divljači i nema jačeg na ovim prostorima. Dole u Srbiji, šakal za neprijatelja ima vuka, međutim na našem terenu nema.

M. Balabanović

„Šakalijada“ kao brend opštine

S obzirom da je reč o turističko-lovnoj manifestaciji i ove godine se u organizaciju manifestacije uključila lokalna Turistička organizacija.

Mi smo prošle godine prvi put učestvovali na „Šakalijadi“ upravo iz razloga što imamo veliki broj posetilaca iz svih krajeva. Naša pomoć se ogleda u tehničkoj i finansijskoj podršci ali pre svega da brendiramo ovu manifestaciju koja ima međunarodni karakter - navodi Boris Paško, direktor Turističke organizacije opštine Inđija i kaže da je prezadovoljan prošlogodišnjom organizacijom i saradnjom koju su ostvarili sa lovačkim udruženjem.

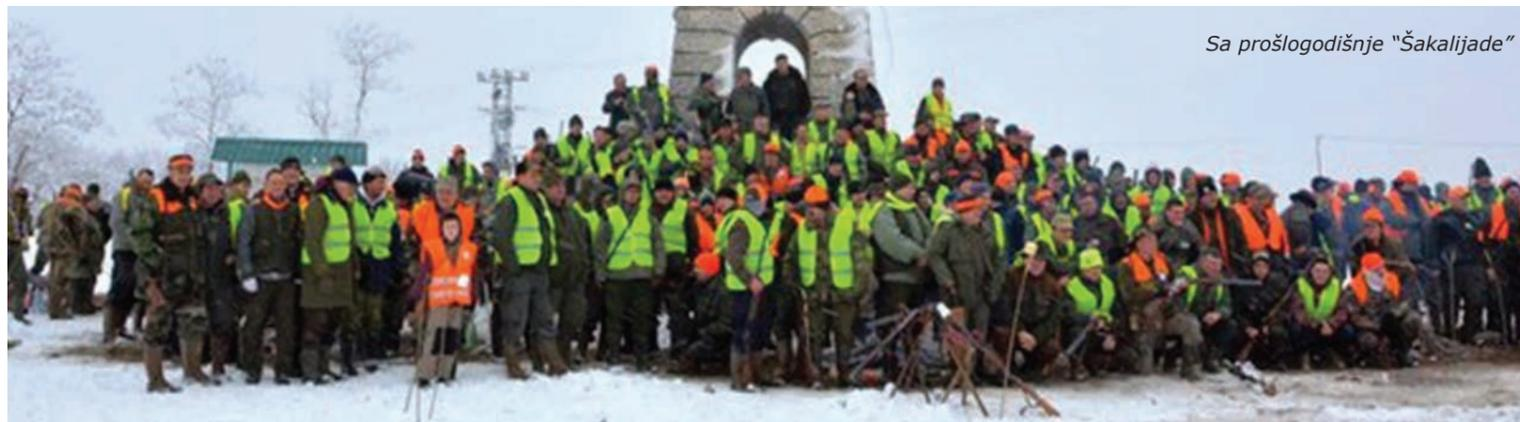

Sa prošlogodišnje „Šakalijade“

NAŠI GOLUBARI

MARTINCI • ZORAN KRSTIĆ, ČLAN IZVRŠNOG ODBORA KLUBA GOLUBARA „MARTINČANI 2000“

Dobri rezultati Martinčana

Za ovu godinu trojica naših članova su napravili kvalifikacione norme, dvojica imaju normu za prvenstvo regiona Srem, a jedan za region Srbije - kaže Zoran Krstić, golubar iz Martinaca

Već punih 15 godina u Martincima aktivno radi Udruženje golubara „Martinci 2000“ koje broji 14 članova. Kako kaže **Zoran Krstić**, član Izvršnog odbora kluba i predsednik takmičarske komisije, prošle godine Martinčani su ostvarili najbolje rezultate od svih udruženja golubara u sremskomitrovačkoj opštini, koja ukupno imaju 79 članova.



Zoran Krstić, član Izvršnog odbora kluba

Pet naših članova su prošle godine napravili rezultate za seniorsko takmičenje. Prvak je bio **Branko Kršmanović** čiji je golub leteo 8 sati i 15 minuta, drugo mesto osvojio je golub **Vladimira Divljaka** sa 7 sati i 33 minuta, treće mesto je osvojio **Radoslav Žilić**, čiji je golub leteo 6 sati i 27 minuta, četvrti je bio **Jovan Grbić** sa rezultatom 5 sati i 42 i peti **Dušan Savić**, 5 sati i 26 minuta. Imali smo takođe

i šampiona letača koji je do sada apsolutni šampion i koji je izleteo 13 sati i 44 minuta, što je do sada najveći let od kako postoji naš klub, odnosno što spada među četiri najbolja goluba mitrovačkog golubarstva. Vlasnik tog goluba je Branko Kršmanović koji je dobio i statu za taj let - priča o dosadašnjim uspesima martinačkih golubara Zoran Krstić, član Izvršnog odbora, dodajući da je najveći uspeh u klubu do sada postigao Jovan Grbić koji je 2014. godine bio prvak regiona Srem. Kako kaže, najveći problem u golubarstvu je nedostatak priliva mlađih članova, koji od ovog sporta odustaju jer on zahteva prilična finansijska sredstva, prvenstveno za adekvatnu ishranu golubova. Takođe je potrebno obedzbediti i kvalitetne sudije, za svaku utakmicu su

potrebna dvojica, a i to takođe košta. Upravo iz tih razloga najmlađi golubar u opštinskoj zajednici ima 27 godina.

Dok je moja generacija bila mlada, dolazilo je svake godine po desetak novih članova u klub. Nažalost, sada tog priliva više nema, tako da će naš osnovni zadatak za ovu godinu biti da podmladimo članstvo, odnosno da privučemo omladinu koji bi ovaj sport nasledili od nas. Mi smo kao klub veoma organizovani i radimo na tome da u ovoj godini budemo najbolje udruženje u opštini. Za ovu godinu trojica naših članova su napravili kvalifikacione norme, dvojica imaju normu za prvenstvo regiona Srem, a jedan za region Srbije. - kaže Zoran Krstić, golubar iz Martinaca.

S. M.

Foto: M. M. i lična arhiva



Golub Vladimira Divljaka



Priprema i podešavanje agregata za oranje

Piše: Milan Kosovac, dipl.ing., PSS Vrbas

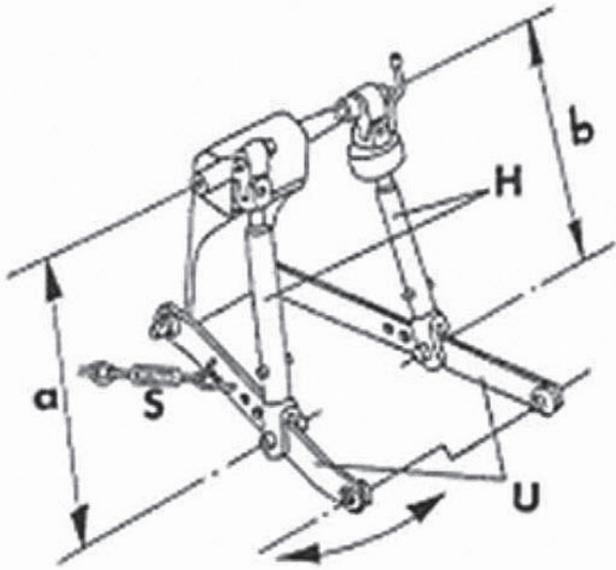

Sl. 1: Poluge hidraulika

Osnovni zadatak obrade zemljišta je u ostvarivanju njegove povoljne strukture za klijanje semena, nicanje i razvoj useva: postojano ležište za seme - dobar kapilarni sistem - površina zemljišta bez stvaranja pokorice - povoljna struktura - nesmetana infiltracija i aeracija. Ispunjenje navedenih zahteva zavisi od tipa zemljišta, odnosno o njegovoj teksturi i strukturi.

Za svaki tip zemljišta, a prema njegovim osobinama, treba precizirati i definisati najprikladniji i najefikasniji način obrade zemljišta - naučno zasnovano, zavisno i održivo sredstvo proizvodnje.

Prema načinu i principu osnovne obrade, razlikuje se konvencionalna i konzervacijska obrada. U našem području, još uvek je najzastupljenija konvencionalna obrada.

Plugovi se koriste za osnovnu konvencionalnu obradu zemljišta, kojim treba da se obezbede najpovoljniji uslovi za rast i razvoj biljaka. Raoni nošeni plugovi su najzastupljeniji i sastoje se iz niza međusobno povezanih delova koji na taj način čine jednu funkcionalnu celinu. Osnovni zadatak pluga kao celine je da vrši horizontalno i vertikalno odsecanje plastice zemljišta, koja se usled rada pluga podiže, drobi, prevrće, sitni, mrvli i meša, pomoću pojedinih radnih delova pluga. Nadzemni biljni ostaci i ravnomerno rastureno đubrivo se usitne, zatrpaju i delimično izmešaju sa zemljištem.

Obradu zemljišta treba izvoditi u pravi čas, kada je zemljište fizički zrelo za obradu sa najpovoljnijim sadržajem vlage.

Raoni nošeni plugovi se sastoje iz sledećih delova: uređaja za prikopčavanje pluga za traktor, rama, plužne daske, pera plužne daske, plaza sa petom, kozlaca, crtala i uređaja za podešavanje radnog zahvata. Pored ovih delova na plugu se mogu naći i predplužnjak, podrivač i točak za podešavanje dubine rada.

Priprema traktora

Proveriti pritisak u pneumaticima traktora. Po potrebi napumpati gume po preporuci proizvođača traktora. Zavisno od pluga, prilagoditi unutrašnji razmak prednjih i zadnjih točkova (razmak prednjih točkova veći od zadnjih za 2-10 cm).

Širina zadnjih točkova traktora treba da bude jednaka ili manja od zahvata plužnog tela. Po potrebi traktor opteretiti tegovima zbog sigurnog upravljanja traktorom.

$Ru = 3b + (100 \text{ do } 150 \text{ mm})$
Ru - razmak točkova (unutrašnje ivice)

b - radni zahvat jednog plužnog tela

Po potrebi traktor opteretiti tegovima zbog sigurnog upravljanja traktorom. Plug treba da stoji vertikalno na dno brazde. Ukoliko postoji nagnutost, ručicom za izravnavanje (promenom dužine navojnog vretena) dovodimo plug u željeno stanje.

Ukoliko na traktorskim polugama postoji mogućnost podešavanja navojnih vretena, u tom slučaju navojna vretena namontirati kao na slici 1, jer u ovom položaju hidraulika traktora trpi najmanja opterećenja. Donje traktorske pluge (U) prilikom oranja treba da imaju maksimalnu

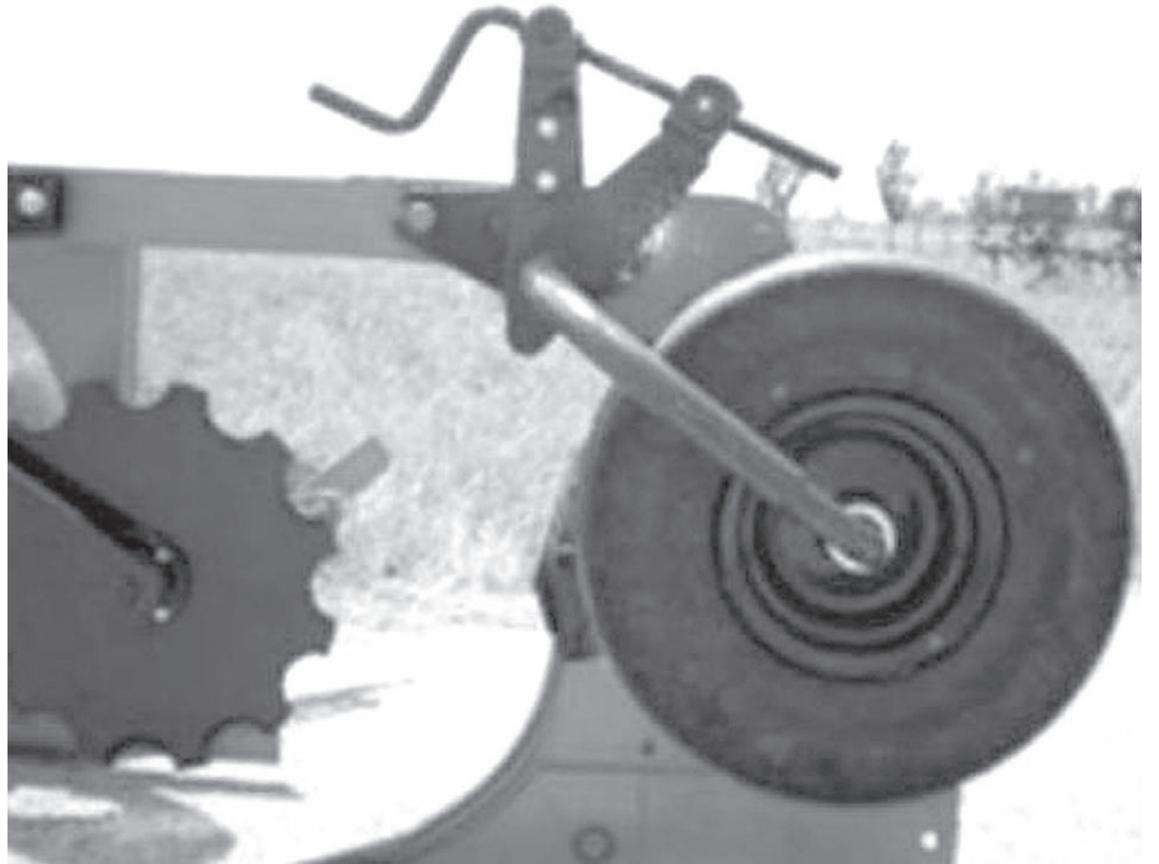

Sl. 10: Diskosno crtalo

slobodu bočnog pomeranja. Stabilizatorski lanci (S) za vreme oranja ne smeju biti zategnuti.

- Radne organe pluga (plužne daske, raonike, crtalo, deflektor) očistiti od zaštitne boje.
- Proveriti da li su svi vezivni elementi pritegnuti, a mesta predviđena za podmazivanje, podmazati.

Prikopčavanje pluga za traktor

Vožnjom unazad traktor se postavi normalno na poprečnu osovinu pluga. Spojimo donje hidraulične poluge sa poprečnom osovinom pluga i osiguramo osiguračima.

Podesiti dužinu gornje traktorske poluge ("topling") na dužinu prema odgovarajućem otvoru na vertikalnom uporniku pluga, vodeći računa da visina tačke kačenja na plugu u radu, bude nešto viša od visine priključne tačke na traktoru.

Ubaciti osovinicu i osiguramo.

Pri oranju obratiti pažnju na uputstva proizvođača traktora, pri određivanju položaja regulacije hidrauličnog sistema.

Rukovanje plugom u radu

Centar vuče je tačka gde se seku zamišljene linije produžetka donjih podiznih poluga hidraulika i gornja poluga ("topling"). Ona se mora nalaziti između prednje i zadnje osovine traktora.

Centar otpora plužnog tela je tačka koja se nalazi 2-3 cm iznad sastavne linije raonika i plužne daske, a na 1/3 širine zahvata plužnog tela od vrha raonika.

Centar otpora pluga nalazi se na polovini linije koja spaja centar otpora prvog plužnog tela sa centrom otpora zadnjeg plužnog tela. (Slika 3).

Pre početka oranja neophodno je pravilno podesiti plug. Podešavanje pluga mora da se vrši u horizontalnoj i vertikalnoj ravni. (Slika 4)

Podešavanje pluga u horizontalnoj ravni Pravi položaj prednjeg plužnog tela je kada je peta (kraj) raonika u istoj liniji sa unutrašnjom stranom prednjeg i zadnjeg točka traktora, to jest da ih ta linija do-

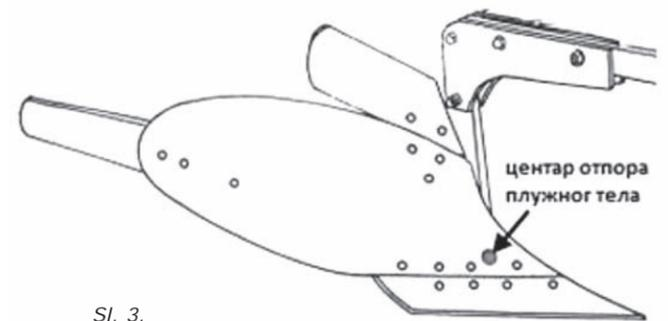

Sl. 3.

diruje.

Ukoliko raonik na prvom plužnom telu ne doseže do zida brazde, plug pomeriti udesno da prva brazda zahvata radni zahvat pluga 25 cm; 30 cm ili 35 cm, zavisno kako je podešen plug.

Pomeranje ostvarujemo:

- Pomeranjem pluga po poprečnoj osovinu (grubo podešavanje)
- Zaokretanjem poprečne osovine pomoću podesivača širine brazde (fino podešavanje). Pomeranje pluga po poprečnoj osovinu, ili pomeranje poprečne osovine, vrši se kada se plug spusti na zemlju, otpuste zavrtnji na graničnicima i navrtke na uzengiji podesivača širine brazde. Guranjem pomeramo poprečnu osovinu ulevo ili desno, prema potrebi, a zatim stegnemo zavrtnje na graničnicima i navrtke na uzengiji podesivača.

Dozvoljeno je zakretati poprečnu osovinu samo kada traktor stoji i sa spuštenim plugom. Podešavanje pluga u vertikalnoj ravni - regulisanje radne dubine. Podešavanje pluga u vertikalnoj ravni vrši se gornjom traktorskom polugom hidraulika - "toplingom". Plug se postavi u horizontalan položaj u odnosu na zemljište, tako da sva plužna tela leže u istoj ravni i rade (oru) na istoj dubini.

Plug je ispravno podešen kada svako plužno telo ore na istoj dubini, a dno brazde je horizontalno. Nagnutost pluga u desnu ili levu stranu ispravljamo pomoću navojnog vretena desne traktorske poluge, dok nosači plužnih glava (gredelji) ne

zauzmu ugao 90 ° sa zemljištem. Kad je plug u horizontalnom položaju, svako plužno telo će orati na istoj dubini (položaj 3). Ako je plug nagnut unazad [2], prednje plužno telo će orati pliće. Skraćivanjem gornje traktorske poluge, plug se dovodi uz horizontalan položaj.

Kod položaja 1, gde je plug nagnut napred, zadnja glava pliće ore, plaz je odignut od dna brazde. Ovo ispravljamo

produženjem traktorske poluge, dok plug ne dovedemo u ispravan položaj [3].

Dubina rada

Podešavanje radne dubine pluga vrši se hidraulikom traktora (pogledati uputstvo proizvođača traktora). Kod traktora koji nemaju kontrolu vuče, zbog jednake dubine oranja, koristi se točak za održavanje dubine (dodatna oprema). Kod otežanih uslova rada različitih otpora zemljišta, zbog jednake dubine oranja i rasterećenja hidraulike, preporučljivo je da ga imaju i plugovi koji rade sa traktorima koji imaju kontrolu vuče. Podešavanje radne dubine pomoću točka za održavanje dubine vrši se podizanjem i spuštanjem točka okretanjem navojnog vretena.

Da dno brazde bude čisto i plastica vertikalno odsečena, služi nam diskosno crtalo (dodatna oprema), koje se montira na zadnje plužno telo. Položaj crtala zavisi od dubine oranja. Pri dubljem oranju crtalo treba podići, toliko da glavčina crtala treba da bude iznad zemlje oko

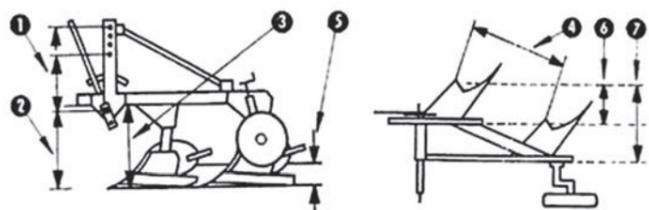

Мерења на plugу

1. висина пирамиде
2. висина осовине
3. висина рама (вертикални клиренс)
4. размак плужних тела (хоризонт. клиренс)
5. дубина рада
6. радни захват
7. укупни радни захват

Sl. 2: Priprema pluga

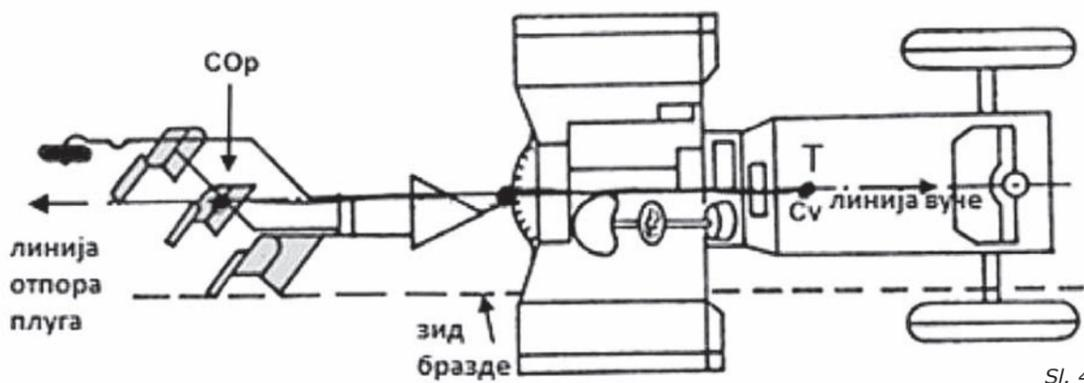

Sl. 4.

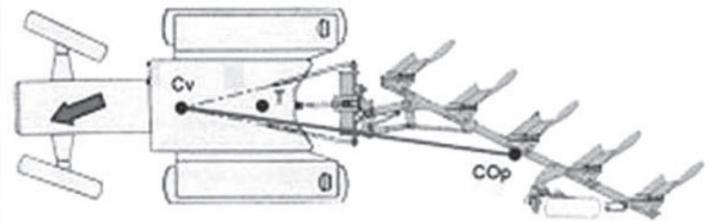

Коса вуча (усклађеност линије вуче и линије отпора плуга)

Sl. 5.

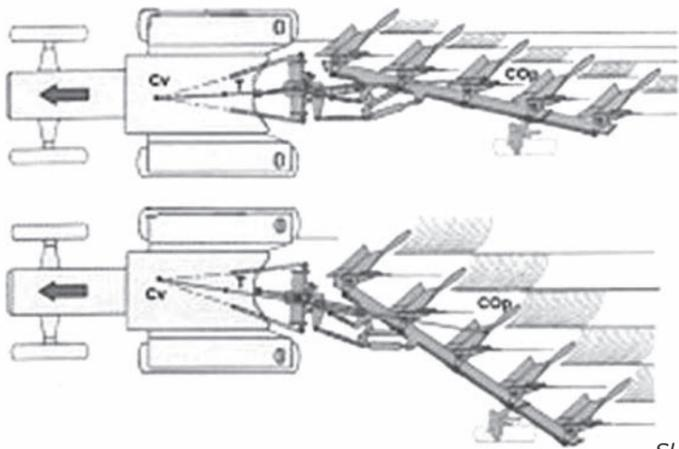

Без косе вуче (усклађеност линије вуче при минималном и максималном захвату плуга)

Sl. 6.

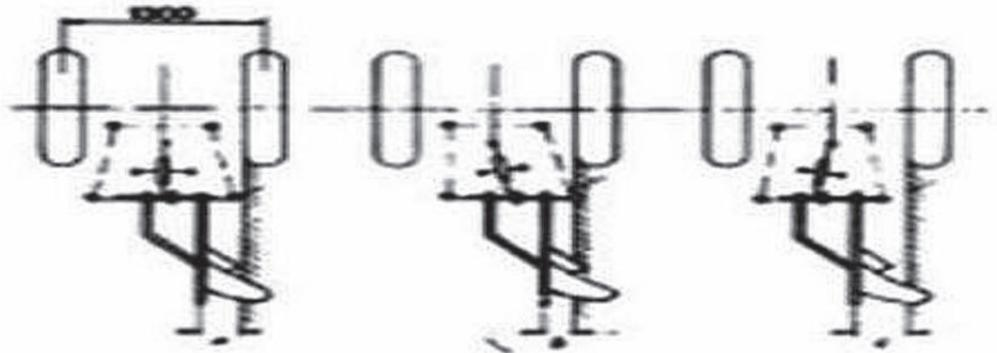

Sl. 7.

4 cm. Kod plićeg oranja, crtalo se spusti prema raoniku na visinu od 3 cm od vrha raonika. Zakretanjem kolenaste osovine treba podesiti bočni položaj diskosnog crtala tako da odseca zemljište 1-2 cm od plaza prema neoranom delu zemljišta. Potom stegnuti otpuštene navrtke. (slika 10).

Na plugove se može montirati nožasto crtalo na zadnjoj pluznoj glavi, koje je naročito pogodno za peskovita zemljišta. (slika 11)

Za bolje prevrtanje i zaoravanje biljnih ostataka na pluzne glave se mogu ugraditi deflektori (dodatna oprema). (slika 12).

Oцена kvaliteta rada pluga (slika 13).

- sva radna tela prave isti greben brazde,
 - kretanje pluga je postojano i stabilno,
 - radni zahvat ujednačen, normalan, zadat,
 - oranje ravnomerno,
 - zaoravanje biljnih ostataka potpuno,
 - nema bočnog zanošenja pluga,
 - nema naginjanja pluga na petu - plaz ili na vrh raonika.
- Otkaćinjanje pluga
- Spustiti plug na tvrdu i ravnu podlogu,
 - Hidrauliku traktora staviti u regulaciju položaja,
 - Osloboditi gornju traktorsku polugu vađenjem osovine,
 - Spustiti podupirač pluga u odgovarajući otvor, ubacimo osovinicu i osigurati
 - Skinuti prvo desnu, a zatim i levu hidrauličnu polugu sa poprečne osovine pluga.

Održavanje pluga

1. Da bi plug dobro služio godinama, treba ga održavati u tehnički ispravnom stanju. Pre nego što se pređe na poslove održavanja, čišćenja i sl. spustiti plug na ravnu podlogu, zaustaviti rad motora traktora, povući ručnu kočnicu, izvaditi ključ za startovanje.

2. Kod prvog puštanja u rad, proveriti i po potrebi protegnuti sve navrtke. Posle svakih 15 sati rada ponoviti proveru.

3. Sva mesta za podmazivanje redovno podmazivati. Preporučuje se podmazivanje navoja na zavrtnjima, radi lakšeg odvrtnja i sprečavanja korozije. Navojno vreteno ili otkovanim raonicima, da bi se smanjio otpor i potrošnja goriva, a poboljšao kvalitet oranja.

4. Pohabane pluzne daske i ostale radne delove blagovremeno zameniti novim, da ne bi došlo do oštećenja drugih vitalnih delova. Zatupljene raonike zameniti novim ili otkovanim raonicima, da bi se smanjio otpor i potrošnja goriva, a poboljšao kvalitet oranja.

5. Posle završetka sezone oranja, kao i pri uskladištenju pluga na duže vreme, plug očistiti, a zatim oprati mlazom vode. Radne površine pluga osušiti i namazati antikorozivnim sredstvom ne koristiti izrađeno ulje. Predviđena mesta za podmazivanje, posle pranja i sušenja, podmazati.

Opšte mere bezbednosti i mere zaštite na radu

1. Za vreme rada agregata (traktor-raoni plug) niko se ne sme vozi-

ti na poteznici traktora ili sedeti na rudi, ili drugom delu pluga.

2. Posebnu pažnju obratiti na šiljate i isturene delove - velika opasnost od povreda.

3. Pre početka rada upoznajte se sa delovima pluga i načinom rukovanja.

4. Prilikom prikopčavanja i otkaćinjanja oruđa, kao i rada, posebnu pažnju obratite na mere zaštite na radu i opšte propise o bezbednosti.

5. Pre kretanja u saobraćaj, agregat proveriti da li zadovoljava uslove bezbednosti u saobraćaju i tehničku ispravnost.

6. Pre nego što traktor krene u transport ili u rad, vozač mora proveriti da se neko ne nalazi između traktora i oruđa.

7. Oruđe mora biti agregatirano na traktor originalnim osovinicama i osigurano osiguračima da ne bi došlo do neželjenih posledica u transportu i u radu.

8. Prilikom prikopčavanja traktora za plug, paziti da kategorija prikopčavanja (prečnik rukavca) budu identične sa traktorskim.

9. Nikad ne stajati između traktora i pluga kada spolja upravljamo hidraulikom traktora.

10. Pre kretanja u transport, na plugu, proveriti delove koji određuju sigurnost pri transportu, vidljiva oštećenja, zamor materijala, ispravni osigurači.

11. U transportu, uvek moramo voditi računa da obezbedimo dovoljno mesta za prolaz bočnog najisturenijeg dela pluga.

12. U toku vožnje nikada ne napuštajte kabinu traktora.

13. Rukovaoc opremom treba da nosi radno odelo koje prijanya uz telo i bezbednu obuću.

14. U javnom saobraćaju treba se pridržavati saobraćajnih propisa.

15. Obratiti pažnju da se na parceli za obradu ne nalaze ljudi i životinje. Rukovaoc agregatom je odgovoran za njihovu bezbednost.

16. Postupke nege, održavanja i podešavanja, izvoditi samo na spuštеној mašini i za vreme stajanja agregata.

17. Plug parkirati na vodoravnoj i tvrdjој podlozi i obezbediti od prevrtanja.

18. Pre svakog napuštanja traktora, spustiti plug na zemlju, ugасiti motor, izvaditi kontakt ključ, povući parkirnu kočnicu.

Moguće neispravnosti pri radu i njihovo otklanjanje

- Plug teško prodire u zemljište:
- Skratiti "topling",
 - Zameniti raonike ili ih naoštрити.

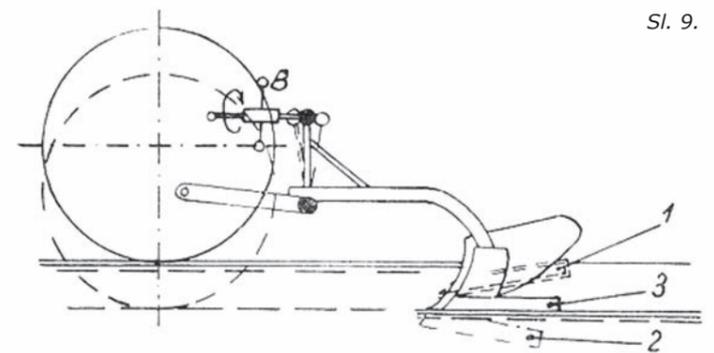

Sl. 11: Nožasto crtalo

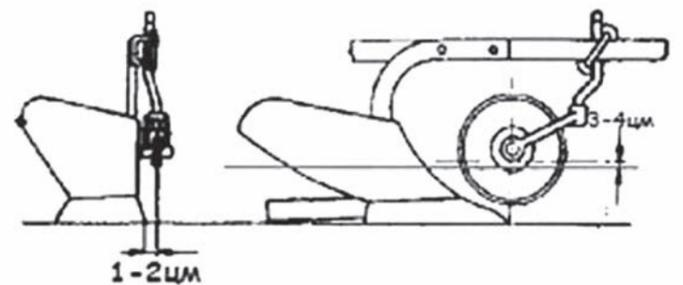

исправан положај дискосног црталa

Plug ne dostiže željenu dubinu rada:

- Podesiti točak za regulaciju dubine,
 - Spustiti hidraulične poluge traktora,
 - Skratiti "topling",
 - Zameniti raonike ili ih naoštрити.
- Pluzna tela oru neјednake dubine:

- Dовести plug u horizontalan položaj, podešavanjem dužine "toplinga",
 - Ručicom navojnog vretena podizne poluge podesiti nagib pluga,
 - Prvo pluzno telo ima veći radni zahvat od zadnjeg: smanjiti radni zahvat prvog pluznog tela.
- Sastavi proхода imaju breg:
- Prvo pluzno telo ore dublje od zadnjeg: ručicom navojnog vretena podizne poluge podesiti nagib pluga

izјednačavajući dubinu oranja pluznog tela.

- Prvo pluzno telo ore plicije od zadnjeg: ručicom navojnog vretena podizne poluge podesiti nagib pluga izјednačavajući dubinu oranja pluznog tela.

Literatura: [1] Lazić V., Turan J. "Eksploatacija agregata za osnovnu obradu" Novi Sad, 1997.; [2] Simikić M., Savin L., Tomić M. "Uticaј kose vuče na vučne karakteristike traktora točkaša na različitim zemljišnim podlogama", Novi Sad, 2011.; [3] Cerovčec Đ. "Podešavanje pluga ravnjaka" Zagreb, 2014; [4] Ferguson Sherman "Plow book", Michigan, 1940.; [5] Bajkin A., Đukić N., Malinović N., "Mašine za seoski posed" Novi Sad, 1985.

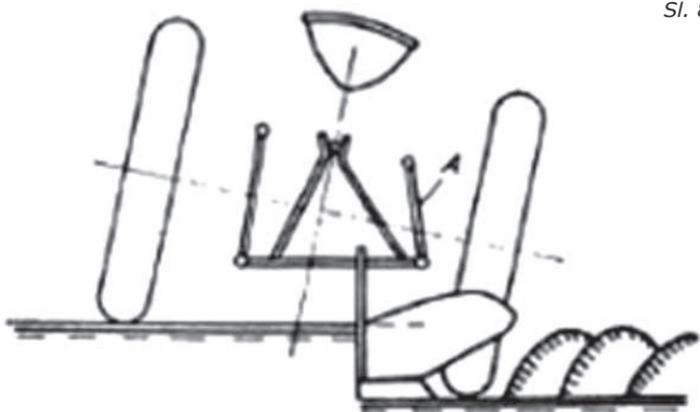

Sl. 8.



Sl. 13: Plug

Specifičnost rezidbe kajsije

Pišu: **Docent dr Dragan Radivojević, Lazar Klještanović, Sanda Klještanović, Savetodavna služba Vojvodine, Centar za savetodavstvo, PSS Ruma**

Postizanje visoke rodnosti i dobrog kvaliteta plodova kajsije, zahteva redovnu primenu agrotehničkih i pomotehničkih mera, među kojima jedno od najznačajnijih mesta pripada rezidbi.

Za pravilno izvođenje rezidbe potrebno je poznavanje osobina rodni grančica sorti.

Kajsija spada u grupu koštičavih voćnih vrsta koja potiče iz srednje Azije i Kine. Stablo raste i do šest metara visine. Biljka formira vrlo jak koren koji dopire četiri do pet metara duboko u zemljište. Rezidba je obavezna agrotehnička mera u savremenoj voćarskoj proizvodnji. Prvi momenat rezidbe vočke je skraćivanje sadnice nakon sadnje na visinu od 60 do 80 cm (u zavisnosti od planiranog uzgojnog oblika).

Kajsiju treba rezati posle prolaska poznih prolećnih mrazeva, pošto vidimo i ocenimo da li su stradali cvetni pupoljci.

Intenzitet rezidbe moramo prilagoditi tome, jer kajsija je jedna od voćnih vrsta koja najranije cveta, pa je time opasnost od izmrzavanja cvetnih pupoljaka veća. Rezidbom treba ukloniti oštećene, polomljene i bolesne grane sa izmrzlim cvetnim pupoljcima, i one koje svojim položajem remete oblik i formu krošnje.

Specifičnost rezidbe kajsije je u vremenu izvođenja. Ova operacija se primenjuje u periodu vegetacije, praktično podeljena u tri faze. Sastoji se u prekraćivanju izrazito bujnih mladara i vodopija u donjem delu krune, uklanjanju bujnih mladara i vodopija, posebno na vrhovima skeletnih grana, kao i izrođenog rodnog drveta. Otstranjivanje velikih debelih grana treba izbegavati ili svesti na minimum, jer veliki rezovi iznuruju vočku i ostavljaju rane koje treba obavezno premazati kalemarskim voskom.

Kajsija formira cvetne pupoljke na jednogodišnjim granama različite dužine, koje izbijaju iz dvogodišnjeg ili starijeg drveta. Klasifikacija ovih grana zasniva se na njihovoj dužini, koja zavisi od uslova pod kojima se razvijaju, nivoa primenjene agrotehnike (đubrenje i navodnjavanje), rezidbe i sorte. Na osnovu napred navedenog kajsija formira sledeće rodne grane: kratke rodne grane u vidu majskih buketača, vite, mešovite i prevremene rodne grane.

1. Kratke rodne grane u obliku majskih buketača koje se razvijaju na dvogodišnjem ili starijem rodnom drvetu. Obično nose nekoliko cvet-



Rodne grane

nih i po jedan vegetativni pupoljak. Ova kategorija rodni grana razvija se u uslovima suvog voćarenja, bez rezidbe i đubrenja, stablima okalemljenim na slabo bujnim podlogama. Neke sorte kajsija (Roksana, Njudžersi19, Ambrozija, NS – selekcija je i dr.) pretežno donose rod na majskim buketačima raspoređenim na starim granama po celoj kruni. Ove rodne grančice, najranije završavaju vegetaciju (aktivni rast) i zbog toga najranije cvetaju, a period cvetanja je kratak (2-4 dana). Ako u vreme njihovog cvetanja bude mrazova ili loših uslova za oplodnju, što je najčešća pojava, rod izostaje. U godinama bez ovih pojava, daju zadovoljavajući rod.

2. Vite rodne grane se obrazuju u uslovima slabe ishrane stabala. Period vegetativnog rasta je nešto duži nego kod majskih buketača. Dugačke su od 15-20 cm, a po celoj dužini nose cvetne pupoljke, osim na vrhu i pri osnovi gde se razvija poneki vegetativni, pa se često nazivaju i tipično rodne grane. Na ovim granama razvijaju se sitniji plodovi slabijeg kvaliteta, kasnijeg zrenja. Mogu biti od koristi ako na stablima nema kvalitetnijih grana.

3. Mešovite rodne grane obrazuju se u uslovima produženog perioda aktivnog rasta, uglavnom na stablima izražene bujnosti na redovno orezanim i đubrenim voćkama. Dužina ovih grana je od 30-50 cm, na kojima se formiraju mešoviti pupoljci (zajedno cvetni i lisni), a zbog dužeg rasta imaju i produženo zimsko mirovanje, pa kasnije kreću i cvetaju za nekoliko dana u odnosu

na vite grane. Cvetanje je produženo i sukcesivno – najpre cvetaju donji, a najkasnije cvetaju vršni cvetni pupoljci. Zbog ovih osobina predstavljaju najkvalitetnije rodno drvo kajsije, pa se u slučajevima kratkotrajnih prolećnih mrazeva mogu izbeći izmrzavanja.

4. Prevremene rodne grane razvijaju se u uslovima dugog rasta mlada ra ili nakon naknadnog porasta posle letnjeg zastoja vegetacije. Zbog kasnijeg razvoja su manje dužine i na sebi imaju uglavnom cvetne pupoljke i poneki lisni. Neke sorte kajsije (Mađarska najbolja, Kečkemska ruža, Kostjužinski, Segledi mamut, i druge) sklone su da u drugoj fazi rasta mladara formiraju prevremene rodne grane i na njima uglavnom postignu najveću rodnost.

Ranom letnjom rezidbom od 20 maja do 20 juna prekraćivanjem bujnih mladara i vodopija na 1/2 do 1/3 pospešujemo razvoj 3-5 mešovitih prevremenih grana dužine 20-40 cm. Ovom rezidbom postiže se veći broj cvetnih pupoljaka u kruni, njihova veća otpornost na niske temperature u toku zime. Istovremeno ovom operacijom odlaže se fenofaza cvetanja za 3-7 dana.

Formiranje oblika krune

U zavisnosti od agroekoloških uslova, podloge, sorte i načina uzgoja i berbe, određuje se uzgojni oblik kajsije. Može se formirati kruna u obliku prirodne krune, vaze, poboljšane piramidalne krune, palmete i vitkog vretena.



Rane stvorene letnjom rezidbom zarašćuju do kraja vegetacije

Visina stabla kajsije se određuje prema zoni promrzavanja, pa se kajsija kalemi u kruni šljive na visini 120 do 140 cm da bi se izbegla opasnost od zimskih mrazeva.

U piramidalnom uzgoju formira se kraće stablo, a kod prirodne krune i vaze, duže stablo.

Visoko stablo odlaže početak rodnosti, otežava zaštitu kajsije od bolesti i štetočina, ali smanjuje rizik od promrzavanja cvetova i zametnutih plodova.

I godina

Jednogodišnja sadnica se prekraćuje na 70-90 cm na vidne pupoljke ili prevremene grančice rano u proleće. Izrasli mladari dužine 25-30 cm se biraju za ramene grane. Prvi mladar se ostavlja na visini 50-60 cm od zemlje. Drugi i treći mladar se ostavljaju na razmaku 15 do 20 cm, pod uglom od 120°. Iznad poslednjeg mladara se ostavlja čep od 5 do 6 cm. Mladari u odnosu na vodilicu, treba da imaju ugao grananja od 45-50°. Ostali mladari se zakidaju na 8-10 listova, a po stablu se uklanjaju.

II godina

Letorasti duži od 60 cm skraćuju se za 1/3, a duži od 100 cm za 1/2. Na ovim granama se ostavljaju mladari iz postranih pupoljaka na 40-60 cm za granu drugog reda.

Iz gornje i donje površine ovih grana uklanjaju se mladari, skraćivanjem na dva lista, kad izrastu 6-10 cm. Mladari oko grane drugog reda (buduće) se režu u osnovi u zoni 15-20 cm. Ostali se proređuju na razmaku 12-18 cm.

III godina

Letorasti duži od 100 cm se skraćuju na polovinu. Na njima se ostavlja mladar za drugu granu drugog reda na 40-60 cm od prve grane. Konkurenti produžnice se uklanjaju kao prethodne godine. Na grani drugog reda, ostavljaju se postrani mladari na razmaku 12-18 cm.

Kruna se formira 3-4 godine. Na njoj se ostavlja 6 grana drugog reda. Ovako formirana kruna je obrasla grančicama, dobro osunčana i praktična za mere nege i berbe.

Rezidba kajsije u rodu

Prolećna rezidba izvodi se u periodu kretanja vegetacije pa do po-

četka cvetanja. Ovom rezidbom proređuju se mlade i poluskeletne grane koje se ukrštaju i zagušuju krunu, zatim polomljene i grane koje smetaju pri obradi.

Količina odstranjenih grana ne sme biti veća od 15-20%. Ovakvom rezidbom aktiviraju se spavajući pupoljci, iz kojih se razvija veliki broj mešoviti grana ili vodopija, koje se kraćenjem u maju-junu prevode u prevremene grane.

Dakle, cilj ove rezidbe jeste podmlađivanje rodni površina odnosno, postepeno obnavljanje rodni elemenata starih stabala u rodu, sprečavanje ogoljavanja grana čime se postiže veća i stabilnija rodnost. Veće preseke treba dezinfikovati i premazati kalemarskim voskom.

Rana letnja rezidba izvodi se od 20 maja do 15 juna, što zavisi od vremena kretanja vegetacije, klimatskih prilika, uslova gajenja, sorte i podloge. Ovom rezidbom prekraćuju se bujni mladari za 1/3 ili 1/2. Na prekraćanim mladarama sa strane izbije 3-5 mešoviti prevremenih grana dužine 25-40 cm obilno garniranim cvetnim pupoljcima. Ovom letnjom rezidbom dobija se veći broj cvetnih pupoljaka u kruni, veća otpornost na niske temperature u toku zime i odlaganje fenofaze cvetanja za 3-7 dana.

Na stablima gde je urađena ovakva rezidba interval cvetanja je duži, tako da se rizik od izmrzavanja svih cvetova smanjuje. Mladari koji se ne skraćuju razvijaju se u dužinu i na njima se formiraju znatno manji broj cvetnih pupoljaka i uglavnom pri vrhu kao mešovite rodne grančice. Ukoliko se rana letnja rezidba obavi kasno ne daje željeni rezultat.

Letnja rezidba izvodi se posle berbe od polovine jula pa do polovine avgusta.

Ovom rezidbom uklanjaju se osušene i polomljene grane koje zagušuju krunu čime se povećava osvetljenost, smanjuje transpiraciona površina i znatno povećava fiziološka aktivnost ostalih grana i listova u kruni.

Ukoliko se dobro izvede letnja rezidba smanjiće se obim prolećne rezidbe sledeće godine. Rane stvorene ovom rezidbom do kraja vegetacije zarašćuju jer je kambijalna aktivnost u tom periodu (jul-avgust) intenzivna, pa je mogućnost zaraze bolestima znatno smenjena.



Zbog različitog vremena cvetanja i verovatnoće da će veći broj cvetnih pupoljaka preživeti mrazove, sve kategorije rodni grana mogu biti korisne

Formiranje kotlatste krune u mladom zasadu kajsije



BILJEM PROTIV KARCINOMA

Delovanje elektromagnetskih polja

Ljudi koji svakodnevno rade u blizini elektromagnetnog polja i izloženi su intenzitetu od 0,28 mikro Tesla ili iznad toga rizikuju tri puta više da dobiju hroničnu limfatičnu leukemiju nego ljudi čije su dnevne vrednosti izloženosti ispod 0,16 mikro Tesla

(Prenosimo izvode iz knjige "Lekovitim biljem protiv karcinoma", autor Momčilo Moci Srećković, Slobomir 2015.)

Sve su češća i istrajnija ispitivanja o vezi između elektromagnetnih polja i kancera. Veza je dokazana i postoji hitna potreba da se utvrdi kritični nivo – dozvoljene vremenske granice izlaganja elektromagnetnim poljima.

Prema ispitivanjima objavljenim u Švedskoj deca koja žive u blizini dalekovoda sve više su izložena riziku pojave kancerogenih obolenja.

U Danskoj studiji iste vrste, potvrđuje se povećan rizik raka limfnih žlezda kod dece koja su živela blizu visokonaponskih strujnih vodova i bila izložena elektromagnetnom polju jačine 0,1 mikro Tesla u svojim domovima. Manjkavost ove studije je što je pravljena na ispitivanjima samo tri uzroka.

U drugoj Danskoj studiji pokazuje se da ljudi koji svakodnevno rade u jakim elektromagnetskim poljima izloženi 60% većem riziku od pojave leukemije, nego što je uobičajeno.

Takav rizik ustanovljen je i u Švedskoj studiji kontrolisanih slučajeva, čije rezultate nije lako opovrgnuti. Intenzitet elektromagnetnih polja je meren na radnim mestima na kojima su svojevremeno radili ljudi kod kojih je nađen tumor na mozgu, kao i na mestima gde rade izabrani ispitanici.

Merenja pokazuju da je jačina polja iznad 0,1 mikro Tesla neuobičajena za radnu okolinu, pa je zaključak ove studije da se rizik od pojave raka povećava sa većom izloženosti dejstvu polja. Ljudi koji svakodnevno rade u blizini elektromagnetnog polja i izloženi su intenzitetu od 0,28 mikro Tesla ili iznad toga rizikuju tri puta više da dobiju hroničnu limfatičnu leukemiju nego ljudi čije su dnevne vrednosti izlo-

ženosti ispod 0,16 mikro Tesla. Istraživači danas veruju da su elektromagnetna polja izazivači kancerogenih obolenja.

Novi rezultati istraživanja već su imali efekte u Švedskoj pri klasifikaciji povreda na radu u osiguravajućim društvima. Mehaničari koji rade u struci sa prekidačima mogu da očekuju da će, ukoliko dobiju tumor na mozgu, njihova bolest biti tretirana kao povreda na radu. Dvadeset hiljada ljudi u Švedskoj radi u čeličanim, pored visokih peći gde postoji lučno zavarivanje i sl. oko 50.000 električara radi na dalekovodovima i u električnim stanicama i oko 50.000 ljudi u blizini jakih električnih mašina u industriji – pri tome su svi oni izloženi elektromagnetnim poljima jačine 1000 do 10.000 mikro Tesla. Još 900.000 ljudi VDU ekrana čije je magnetno polje rada veličine 0,1 mikro Tesla.

Mobilni telefoni i rak

Vrlo je verovatno da postoji veza između celularnih, takozvanih mobilnih telefona i pojave raka, javlja AP, pozivajući se na istraživanja na miševima, sprovedena u Kraljevskoj bolnici u australijskom gradu Adelaidi.

Istraživanje, koje je trajalo 18 meseci, pokazalo je da miševi izloženi radio-signalima sličnim onom koje emituje mobilni telefon, dva puta češće oboljevaju od raka nego kontrolna grupa.

„To je svakako prvi dokaz na životinjama da radio-talasi mogu da izazovu rak pod određenim uslovima“, izjavio je povodom objavljivanja rezultata eksperimenta Džon Moulder, profesor na Medicinskom fakultetu Univerziteta u američkoj

saveznoj državi Viskonsin.

Od kada su mobilni telefoni ušli u široku upotrebu, mnogi naučnici su postavili pitanje njihove štetnosti po zdravlje.

Nekoliko osoba je do sada tužilo proizvođače, tvrdeći da su te naprave uzrokovale razna oboljenja, uključujući i rak mozga.

Nijedna od tužbi nije prihvaćena na sudu, upravo zbog nedostatka medicinskog dokaza.

Najnovija studija, komentariše AP, neće promeniti to stanje, jer nije pružila nepobitne dokaze o štetnosti aparata, ali će bar nagnati naučnike da se pozabave ovim, izgleda veoma ozbiljnim problemom.

Tražite podatak o stepenu emisije (SAR)

Vrednosti zračenja, koje su proizvođači u nekim državama već obavezni istaknuti na samom uređaju, najtačnije iskazuju koju količinu energijeglava upija kad uz nju prislone mobilni telefon. Ako ste već odlučili na posebanoprez, kupi-

Istraživanje, koje je trajalo 18 meseci, pokazalo je da miševi izloženi radio-signalima sličnim onom koje emituje mobilni telefon, dva puta češće oboljevaju od raka nego kontrolna grupa

te mobilni sa što je moguće nižom vrednošću.

Što je lošija veza s baznom stanicom to je veća snaga zračenja vašeg mobilnog telefona.

Imate li u nekoj zgradi loš prijem, s takvog mesta ne telefonirajte bez preke potrebe, a ni dugo. Ako je moguće, primaknite se prozoru, možda će tamo prijem biti bolji. Jednako tako mobilni telefon koristi maksimalnu snagu kod velike udaljenosti od bazne stanice.

U automobilu nemojte telefonirati bez priključene spoljne antene. Ako nemate spoljnu antenu, najbolje je da za vreme vožnje mobilni telefon uvek isključite. Jer čak i kad ne telefonirate, uključeni mobilni telefon svakih nekoliko minuta šalje kratke signale prema najbližoj baznoj stanici.

Kod duže vožnje vozom nemojte mobilni telefon držati blizu tela, najbolje je odložiti ga u torbu. Kao i u automobilu, uključeni mobilni telefon uvek nanovo će uspostaviti vezu s baznom stanicom. Handsferee kombinacije su prikladan način da se radio-talasi udalje od glave.

Positivni učinak se, međutim, znatno smanjuje ako kabal stoji uz antenu ili ako je priključak za handsferee kombinaciju u neposrednoj blizini antene. Telefonirate li s pomenutom kombinacijom, a mobilni telefon držite u džepu, niste nipošto izbegli zračenje.

Udaljili ste ga od glave, ali će ga apsorbovati naki drugi deo vašeg tela.

Stari recepti Koh od griza



Potrebno je: Za koh - 6 jaja, 6 kašika šećera, 6 kašika oštrog brašna, 6 kašika griza, 1 kašičica kakao. Za preliv: 1,5 l mleka 6 kašika šećera 2 kesice vanil šećer

Priprema: Umutiti 6 belanca sa 6 kašika šećera u čvrst sneg, pa dodati 6 žumanca. U umućenu masu dodati griz i brašno. Lagano promešati pa sipati polovinu smese u šerpu od 2 kg. U drugoj polovini dodati kakao i sipati preko prve polovine. Peći u zagrejanom pećnici oko 30 minuta na 200 stepeni. Ispečen koh prelići sa litar i po zaslađenim hladnim mlekom zamirisanim vanil šećerom.



VREMENSKA PROGNOZA ZA FEBRUAR

Nastavak blage zime

Prema prognozi RHMZ, srednja minimalna temperatura vazduha u februaru imaće vrednosti iznad višegodišnjeg proseka, pri čemu će njena vrednost u proseku biti viša za oko 1.6°S u odnosu na višegodišnji prosek. U Beogradu i široj okolini predviđa se vrednost februarske srednje minimalne temperature vazduha od 1.6°S.

Srednja maksimalna temperatura vazduha u februaru biće iznad višegodišnjeg proseka, sa vredno-

stima u proseku višim za oko 2.1°S u odnosu na višegodišnji prosek. U Beogradu i široj okolini srednja maksimalna temperatura vazduha tokom februara biće oko 8.6°S.

Srednja količina padavina tokom februara biće u granicama višegodišnjeg proseka sa vrednostima u proseku nižim za oko 3 mm u odnosu na višegodišnji prosek. U Beogradu i široj okolini srednja februarska količina padavina iznosiće oko 30 mm.

Prognoza vremena do 15. februara

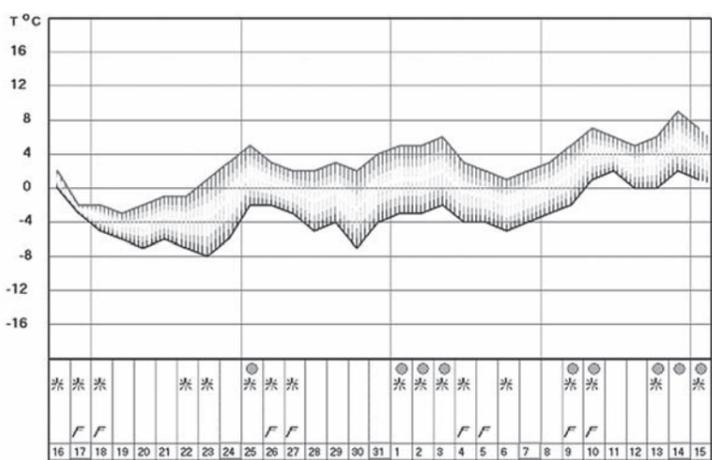

☁ ГРМЉАВИНА ☀ КИША ☁ МАГЛА ❄ СНЕГ 🌬 ВЕТАР — МАКСИМАЛНА ТЕМП. — МИНИМАЛНА ТЕМП.

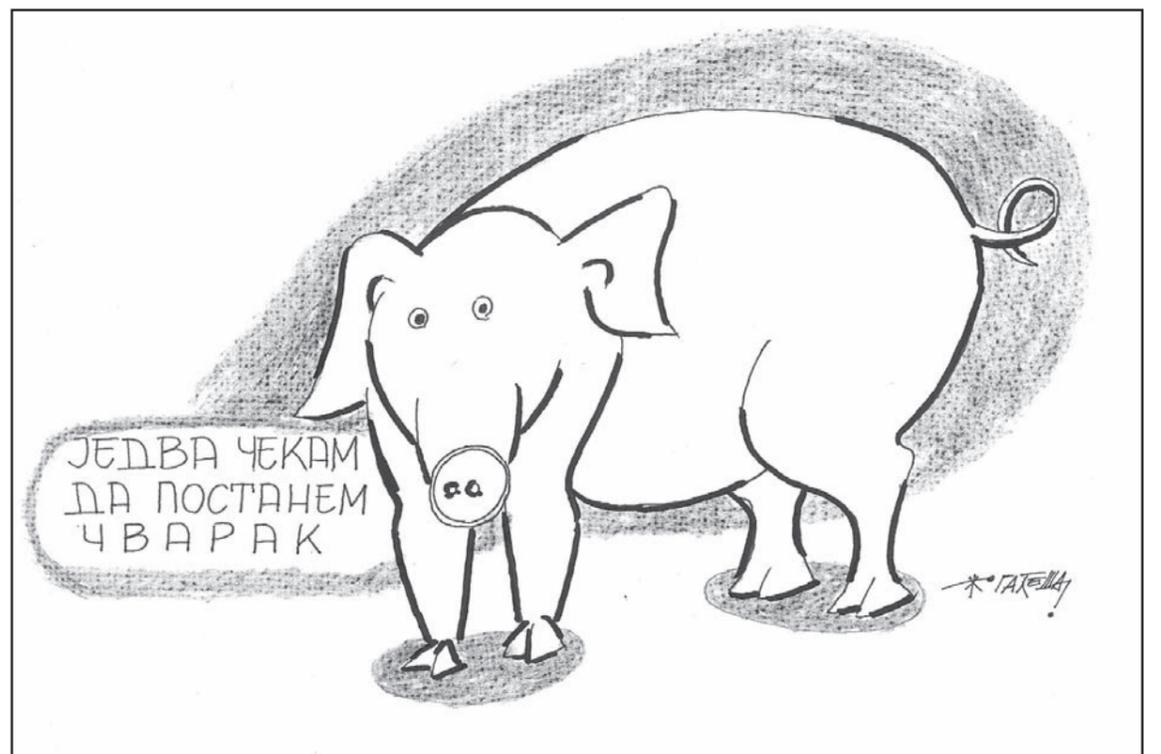

Promet roba na Produktnoj berzi

od 18.1. do 22.1. 2016.

Najvažnije iz protekle nedelje:

- pad cene kukuruza
- pad cene pšenice
- dešavanja na svetskim berzama



Posle kratkotrajnog jednodnevnog cenovnog oporavka, tržište žitarica je ponovo u sinhronizovanom padu. Naime i pšenica i kukuruz u nedelji za nama imaju niže cene u odnosu na prethodnu nedelju. Promet od 725 tona za 28,22% je manji nego prethodne nedelje, dok je finansijska vrednost prometovane robe iznosila 13.175,250,00 dinara, što je pad od 29,00% u

odnosu na vrednost prometa u prethodnoj nedelji.

Prenete rekordne zlihe iz prethodne godine ni pšenici ni kukuruзу jednostavno ne dozvoljavaju bilo kakav cenovni proboj koji bi indicirao na trend rasta cene.

Nedeljni pad cene pšenice od svega 0,70% ne bi zavredeo ozbiljniju analizu i komentar da se on nije desio na inače nisku cenovnu osnovu. Na "Produktnoj berzi" u Novom

Pregled zaključenih i ponuđenih količina, kao i dijapazon zaključenih i ponuđenih cena poljoprivrednih proizvoda tokom protekle nedelje, dati su u sledećoj tabeli:

ROBA	PONUĐENA KOLIČINA (t)	CENA PONUDE DIN/KG SA PDV-OM	ZAKLJUČENA KOLIČINA (t)	ZAKLJUČENA CENA DIN/KG SA PDV-OM	PROMENA U ODNOSU NA PRETHODNU NEDELJU
Pšenica, rod 2015.	600	19,25-19,58	300	19,25	-0,70%
Kukuruz, rod 2015.	1.400	17,38-18,26	400	17,38-17,49	-1,23%
Kukuruz, vl. do 17%, ostalo tel-kel	25	17,05	25	17,05	-

Sadu registrovana je cena od 19,25 din/kg (17,50 bez PDV). To je cena koja se sasvim približila najnižoj ceni još od žetve 2015. godine. U periodu kada bi trebalo po nekom istorijskom pravilu da pričamo o cenovnim pikovima, ovaj podatak najbolje govori u kakvoj tržišnoj poziciji ili bolje rečeno krizi se nalazi ova roba. U odnosu na pre tačno godinu dana cena hlebnog zrna

je niža za čitavih 18,60%, odnosno za 25% izraženo u dolarskim vrednostima.

Tržište kukuruza je tržišnu javnost samo jednu nedelju držalo u nadi da će cena definitivno početi da raste. Na žalost vlasnika robe to se nije desilo. Naprotiv, cena je u odnosu na prethodnu nedelju pala za 1,23%. Prosečna cena trgovanja je iznosila 17,44 din/kg (15,85 bez

PDV), a nedeljno trgovanje je zaptvoreno sa cenom od 15,80 din/kg bez PDV. Tržišna perspektiva ove robe je ipak nešto bolja od ostalih roba primarnog agrara imajući u vidu najnoviju procenu svetskog proizvodnog potrošnog bilansa gde je smanjena procena proizvodnje za 6 miliona tona što bi moglo da smanji pritisak ponude i utiče na blagi rast cene.

PRODEX

Kao i prethodne nedelje, kretanje PRODEX-a je i tokom nedelje za nama bilo determinisano isključivo cenovnim kretanjima pšenice i kukuruza. Ako se konstatuje da je tokom ove nedelje cena pšenice mirovala i da je hlebnim zrnim trgovano po identičnoj ceni s kraja prethodne nedelje, od 17,50 din/kg, bez PDV-a, jasno je da je indeksna vrednost pomenutog indeksa varirala isključivo u zavisnosti od aktuelne cene kukuruza.

Već je početkom nedelje na tržištu kukuruza registrovan pad na nivou od 0,15 din/kg, jer se žutim zrnim trgovalo po 15,90 din/kg, bez PDV-a. Do kraja nedelje cena je pala za još 0,10 din/kg i zaustavila se na današnjih 15,80 din/kg, bez PDV-a.

Ovakav relativno blagi pad cene kukuruza odrazio se i na pad indeksne vrednosti PRODEX-a, koji danas beleži vrednost od 203,08 indeksnih poena, što je za 0,82 indeksnih poena niže nego prošlog petka.



Cene poljoprivrednih proizvoda u protekloj nedelji na vodećim robnim berzama su bile sledeće:

PREGLED DNEVNIH PROMENA CENA NA CME GROUP, MARTOVSKI FJUČERS 2016.					
	ponedeljak	utorak	sreda	četvrtak	petak
Pšenica	175,02 \$/t	174,02 \$/t	173,07 \$/t	173,21 \$/t	174,54 \$/t
Kukuruz	142,99 \$/t	142,99 \$/t	144,48 \$/t	145,11 \$/t	144,48 \$/t

BUDIMPEŠTA	
PŠENICA	KUKURUZ
158,42 EUR/t (futures mar 16)	145,08 EUR/t (futures mar 16)

EURONEXT PARIZ	
PŠENICA	KUKURUZ
169,50 EUR/t (futures mar 16)	158,25 EUR/t (futures mar 16)

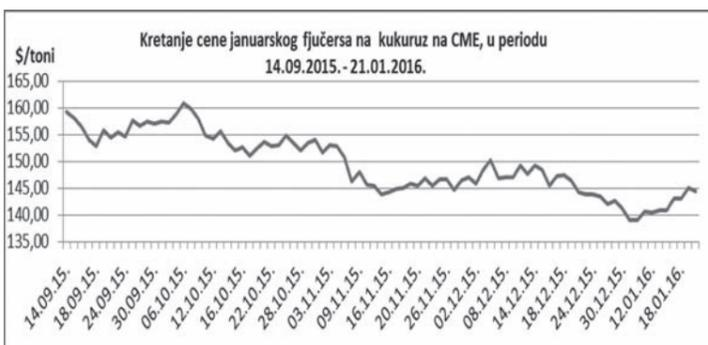
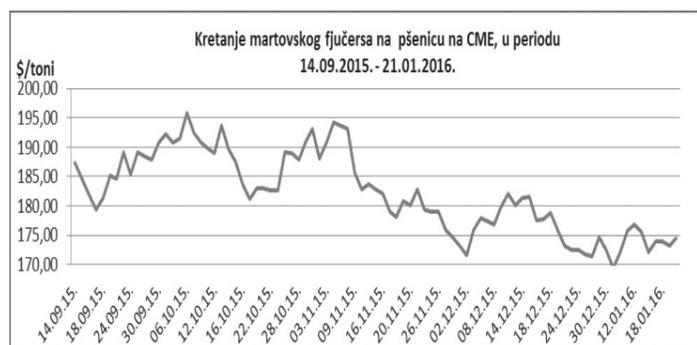

Zabrinutost oko stanja ekonomija u zemljama proizvođačima nafte, kao i u Kini i dalje stvaraju pritisak na cene žitarica. FAO je u svom poslednjem izveštaju smanjio svoje procene proiz-

vodnje kukuruza u svetu sa 967 na 959 miliona tona.

U odnosu na prošlu nedelju cena fjučersa pšenice je na čikaškoj berzi veća za 1,37%, a kukuruza 2,51%.

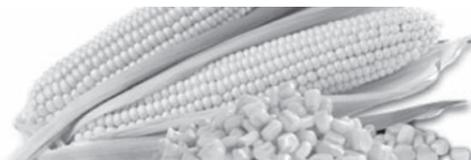

PREGLED DNEVNIH PROMENA CENA NA CME GROUP					
	ponedeljak	utorak	sreda	četvrtak	petak
Soja, zrno, jan 16	322,98 \$/t	322,98 \$/t	323,50 \$/t	321,15 \$/t	322,76 \$/t
Sojina sačma, jan 16	270,70 \$/t	270,70 \$/t	270,90 \$/t	269,80 \$/t	272,20 \$/t

Zabrinutost oko kineske ekonomije se ove nedelje najviše oslikavala na tržište roba iz soja

kompleksa. Soja sa martovskom isporukom je pojeftinila za 0,41%, a sojina sačma za 0,73%

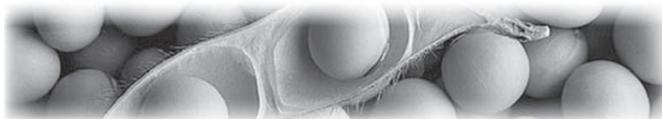

Za razliku od američkih berzi, u Evropi se beleži pad cena žitarica. U budimpešti su fjučersi na pšenicu i kukuruz pojeftinili za 1,68%, odnosno 1,53%. U parizu je pšenica sa martovskom isporukom jeftinija za 1,35%, a kukuruz za 0,48%.



E-mail: nsberza@eunet.rs,
internet sajt: www.proberza.co.rs
INFO SLUŽBA
021/443-413 od 7³⁰ do 14³⁰

SPONZOR
Francuski hibridi kukuruza i suncokreta
Limagrain d.o.o.
21000 Novi Sad, Radnička 30a
Tel: 021/4750-788; Fax: 021/4750-789
miroslav.sidor@limagrain.com
branimir.alivjovic@limagrain.com
www.limagrain.rs

*Objavljeni nedeljni ponderi cena nisu zvaničan podatak, usled činjenice da su obuhvaćeni podaci o trgovanju do trenutka štampanja informatora.



VOĆE 18.1.2016. - 25.1.2016.

Mesto prikupljanja cena: Beograd - kvantaška pijaca

R.B.	Proizvod	Poreklo	Jed. Mere	Cena (din)			Trend	Ponuda
				min	max	dom		
1	Ananas (sve sorte)	Uvoz(uvoz)	kg	140.00	150.00	140.00	bez promene	vrlo slaba
2	Banana (sve sorte)	Uvoz(uvoz)	kg	110.00	115.00	115.00	bez promene	vrlo slaba
3	Grejpfrut (sve sorte)	Uvoz(uvoz)	kg	70.00	80.00	80.00	bez promene	slaba
4	Grožđe (belo ostale)	Uvoz(uvoz)	kg	160.00	160.00	160.00	-	vrlo slaba
5	Jabuka (Ajdared)	Domaće	kg	35.00	40.00	40.00	rast	slaba
6	Jabuka (Ajdared)	Domaće	kg	45.00	50.00	50.00	rast	slaba
7	Jabuka (Delišes ruž.)	Domaće	kg	70.00	75.00	75.00	rast	vrlo slaba
8	Jabuka (Delišes ruž.)	Uvoz(uvoz)	kg	90.00	95.00	95.00	pad	vrlo slaba
9	Jabuka (Delišes zlatni)	Domaće	kg	50.00	65.00	55.00	rast	slaba
10	Jabuka (Delišes zlatni)	Domaće	kg	70.00	75.00	75.00	rast	vrlo slaba
11	Jabuka (Greni Smit)	Domaće	kg	45.00	55.00	55.00	rast	slaba
12	Jabuka (Jonagold)	Domaće	kg	50.00	55.00	50.00	rast	slaba
13	Jabuka (Mucu)	Domaće	kg	45.00	45.00	45.00	bez promene	vrlo slaba
14	Jabuka (Mucu)	Domaće	kg	60.00	60.00	60.00	-	vrlo slaba
15	Jabuka (ostale)	Domaće	kg	50.00	60.00	60.00	rast	slaba
16	Jagoda (sve sorte)	Uvoz(uvoz)	kg	320.00	350.00	350.00	pad	vrlo slaba
17	Kivi (sve sorte)	Uvoz(uvoz)	kg	90.00	90.00	90.00	bez promene	vrlo slaba
18	Kivi (sve sorte)	Uvoz(uvoz)	kg	120.00	125.00	125.00	rast	slaba
19	Kruška (Viljamovka)	Domaće	kg	90.00	95.00	95.00	rast	vrlo slaba
20	Kruška (ostale)	Domaće	kg	85.00	85.00	85.00	bez promene	vrlo slaba
21	Kruška (ostale)	Uvoz(uvoz)	kg	160.00	180.00	180.00	rast	vrlo slaba
22	Lešnik (očišćen)	Uvoz(uvoz)	kg	1000.00	1100.00	1100.00	bez promene	slaba
23	Limun (sve sorte)	Uvoz(uvoz)	kg	120.00	145.00	120.00	bez promene	dobra

POVRĆE 18.1.2016. - 25.1.2016.

Mesto prikupljanja cena: Beograd - kvantaška pijaca

R.B.	Proizvod	Poreklo	Jed. Mere	Cena (din)			Trend	Ponuda
				min	max	dom		
1	Blitva (sve sorte)	Domaće	veza	20.00	25.00	25.00	rast	vrlo slaba
2	Brokola (sve sorte)	Uvoz(uvoz)	kg	100.00	155.00	150.00	rast	vrlo slaba
3	Celer (sve sorte)	Domaće	kg	100.00	120.00	100.00	bez promene	slaba
4	Cvekla (sve sorte)	Domaće	kg	40.00	45.00	40.00	rast	vrlo slaba
5	Karfiol (sve sorte)	Uvoz(uvoz)	kg	110.00	130.00	130.00	bez promene	vrlo slaba
6	Kelj (sve sorte)	Domaće	kg	70.00	80.00	80.00	rast	vrlo slaba
7	Kelj pupčar (sve sorte)	Domaće	kg	120.00	130.00	130.00	rast	slaba
8	Kelj pupčar (sve sorte)	Domaće	kg	120.00	130.00	130.00	rast	slaba
9	Krastavac (salatar)	Uvoz(uvoz)	kg	130.00	135.00	130.00	pad	slaba
10	Krastavac (salatar)	Uvoz(uvoz)	kg	130.00	135.00	130.00	pad	slaba
11	Krompir (beli)	Domaće	kg	35.00	40.00	40.00	bez promene	prosečna
12	Krompir (crveni)	Domaće	kg	35.00	40.00	40.00	bez promene	prosečna
13	Kupus (sve sorte)	Uvoz(uvoz)	kg	45.00	50.00	45.00	bez promene	vrlo slaba
14	Luk beli (sve sorte)	Domaće	kg	450.00	500.00	500.00	rast	slaba
15	Paprika (Babura)	Uvoz(uvoz)	kg	180.00	230.00	200.00	bez promene	vrlo slaba
16	Paprika (ljuta)	Uvoz(uvoz)	kg	500.00	600.00	550.00	bez promene	vrlo slaba
17	Paprika (šilja)	Uvoz(uvoz)	kg	180.00	235.00	230.00	rast	vrlo slaba
18	Paradajz (chery)	Uvoz(uvoz)	kg	220.00	270.00	230.00	pad	slaba
19	Paradajz (sve sorte)	Uvoz(uvoz)	kg	140.00	160.00	150.00	-	slaba
20	Pasulj (beli gradištanac)	Uvoz(uvoz)	kg	180.00	200.00	180.00	bez promene	prosečna
21	Pasulj (beli tetovac)	Uvoz(uvoz)	kg	200.00	380.00	200.00	bez promene	prosečna
22	Pasulj (beli)	Domaće	kg	170.00	180.00	170.00	bez promene	prosečna
23	Pasulj (šareni)	Uvoz(uvoz)	kg	220.00	230.00	220.00	bez promene	prosečna
24	Pasulj (žuti)	Uvoz(uvoz)	kg	220.00	230.00	220.00	pad	slaba
25	Patlidžan (sve sorte)	Uvoz(uvoz)	kg	120.00	200.00	130.00	rast	vrlo slaba
26	Paškanat (sve sorte)	Domaće	kg	120.00	125.00	125.00	bez promene	prosečna

IZVEŠTAJ ZA ŽITARICE, ULJANE KULTURE I KRMNO BILJE

* Kvalitet proizvoda je prema JUS standardima ukoliko drugačije nije naznačeno

GAZDINSTVO Mesto prikupljanja cena: Loznica

R.B.	Proizvod	Pakovanje	Poreklo	Jed. Mere	Cena (din)			Trend	Ponuda
					min	max	dom		
1	Kukuruz (okrunjen, prirodno sušen)	džak 50kg	Domaće	kg	21.00	24.00	23.00	rast	prosečna

MALOPRODAJA Mesto prikupljanja cena: Loznica

R.B.	Proizvod	Pakovanje	Poreklo	Jed. Mere	Cena (din)			Trend	Ponuda
					min	max	dom		
1	Kukuruz (okrunjen, prirodno sušen)	džak 50kg	Domaće	kg	22.00	25.00	23.00	bez promene	prosečna
2	Pšenica	džak 50kg	Domaće	kg	25.00	27.00	26.00	bez promene	prosečna
3	Sojina sačma (44% proteina)	džak 33kg	Domaće	kg	70.00	80.00	75.00	bez promene	prosečna
4	Stočno brašno	džak 33kg	Domaće	kg	20.00	23.00	22.00	bez promene	dobra
5	Suncokretova sačma (33% proteina)	džak 33kg	Domaće	kg	30.00	40.00	35.00	bez promene	slaba

PIJACA Mesto prikupljanja cena: Loznica

R.B.	Proizvod	Pakovanje	Poreklo	Jed. Mere	Cena (din)			Trend	Ponuda
					min	max	dom		
1	Kukuruz (okrunjen, prirodno sušen)	džak 50kg	Domaće	kg	20.00	24.00	23.00	rast	prosečna
2	Lucerka (seno u balama)	bala 12-25kg	Domaće	kg	20.00	22.00	21.00	bez promene	prosečna
3	Pšenica	džak 50kg	Domaće	kg	24.00	27.00	25.00	bez promene	slaba
4	Sojino zrno	džak 50kg	Domaće	kg	40.00	60.00	50.00	bez promene	slaba
5	Stočni ječam	džak 50kg	Domaće	kg	26.00	28.00	27.00	bez promene	slaba
6	Stočno brašno	džak 33kg	Domaće	kg	20.00	22.00	21.00	bez promene	dobra

SILOS Mesto prikupljanja cena: Loznica

R.B.	Proizvod	Pakovanje	Poreklo	Jed. Mere	Cena (din)			Trend	Ponuda
					min	max	dom		
1	Stočno brašno	džak 33kg	Domaće	kg	17.00	21.00	19.00	bez promene	dobra

CENE ŽIVE STOKE

Mesto prikupljanja cena: Loznica - stočna pijaca

* Kvalitet proizvoda je dobar ukoliko drugačije nije naznačeno

R.B.	Naziv živ.	Težina/uzrast	Rasa	Cena (din)			Trend	Ponuda, broj grla
				min	max	dom		
1	Jagnjad	sve težine	sve rase	280.00	300.00	290.00	bez promene	0-5
2	Jarad	sve težine	sve rase	210.00	230.00	220.00	bez promene	0-5
3	Koze	sve težine	sve rase	140.00	160.00	150.00	bez promene	0-5
4	Krmače za klanje	>130kg	sve rase	110.00	130.00	120.00	pad	0-5
5	Ovca	sve težine	sve rase	130.00	160.00	140.00	bez promene	0-5
6	Prasad	16-25kg	sve rase	160.00	180.00	170.00	pad	16-20
7	Prasad	<=15kg	sve rase	170.00	200.00	180.00	pad	16-20
8	Tovljenici	80-120kg	sve rase	130.00	150.00	140.00	bez promene	0-5

IZVEŠTAJ O CENAMA ŽIVE I ZAKLANE STOKE U KLANICAMA

Mesto prikupljanja cena: Južno-banatski okrug klanica

* Kvalitet proizvoda je dobar ukoliko drugačije nije naznačeno

R.B.	Naziv živ.	Težina/uzrast	Rasa	Cena (din)			Trend	Ponuda, broj grla
				min	max	dom		
1	Jagnjad	sve težine	sve rase	300.00	300.00	300.00	bez promene	slaba
2	Junad	>480kg	sve rase	210.00	230.00	220.00	bez promene	prosečna
3	Prasad	16-25kg	sve rase	180.00	180.00	180.00	bez promene	slaba
4	Tovljenici	80-120kg	sve rase	130.00	130.00	130.00	bez promene	dobra

MALI OGLASI

POLJOPRIVREDNA MEHANIZACIJA

• Kombajn Massey Ferguson 530L, 1983. godina, uvezen 12.2012. Žitni keder 3.6m, adapter za kukuruz 4 reda, sečka na kombajnu, kabina, grejanje, ventilacija, šiber, motor odličan. Mačvanski Prnjavor. Tel: 063/212-408.

• Prodajem traktor IMT 577 u dobrom stanju. Pozvati na broj tel: 064/178-31-54.

• Prodajem traktor Belarus MTZ 82, 2004 god, ispravan, registrovan. Tel: 063/356-234.

• Prodajem traktor Belarus MTZ 82, godina proizvodnje 2004 u originalnom stanju. Tel: 063/356-234.

• Traktor u dobrom stanju, sve ispravno... zamena za kiper kamion do 3.500 EUR ..za manji traktor i doplata. Moguća kombinacija navedenih. Tel: 060/471-47-88.

• Prodajem kombajn Claas Mercator 70, u ispravnom stanju. Motor dajc 120KS, u odlicnom stanju, gume dosta dobre, remenje takođe. Kombajn je registrovan. Tel: 064/159-35-76.

• Prodajem kombajn Claas Mercator 70, u ispravnom stanju. Motor dajc 120KS, u odlicnom stanju, gume dosta dobre, remenje takođe. Kombajn je registrovan. Tel: 064/159-35-76.

• Traktor IMT-589 DV kompletno detaljno remontovan i servisiran uodličnom je stanju radnom stanju spreman za rad i radi sve funkcije. Tel: 061/200-32-17.

• Fendt 611 LSA,m 1982. god. sa prednjpm hidraulikom, registrovan u perfektnom stanju. Tel: 063/531-155.

• Prodajem traktor Belarus MTZ 82, 2004 god, ispravan, registrovan. Tel: 063/356-234.

• Traktor je 87. god, očuvan, ne troši kap ulja od sipanja do sipanja, nema ulaganja! Zamena za 577DW novi tip. Zvati na broj 064/945-72-97 Dimitrije. Tel: 064/945-72-97.

• Traktor u dobrom stanju.Proizveden 1981. godine.Cena 3200 evra nije fiksna.Prodajem i traktorske vile za grane i seno.Cena je 190 evra.. Tel: 063/584-632

• Na prodaju Rakovica 65, 2009. god. u perfektnom stanju, 700 radnih sati, servo volan. Tel: 063/531-155.

• Traktor Volvo bm814 u dobrom stanju, sve ispravno, zamena za kiper kamion do 3.500 EUR, za manji traktor i doplata. Moguća kombinacija navedenih. Tel: 060/471-47-88.

• Jednoredni berač Zmaj 214s – niski, 1990. godina proizvodnje, odlično stanje. Tel: 063/882-51-04.

• Massey Ferguson 3090, 1988. god. u perfektnom stanju. Snaga motora 108 KS, 79 kW, Godina proizvodnje 1988. Tel: 063/531-155.

• Kombajn Epple Mobil 1240. U odličnom stanju, malo radio, motor odličan, 1980. godišta. Tel: 062/186-94-06.

• Na prodaju Rakovica 65, 2009. god. u perfektnom stanju, 700 radnih sati, servo volan. Tel: 063/531-155.

• Menjam IMT 560 novi tip za 577DW. Tel: 064/945-72-97.

• Fendt 611 LSA,m 1982. god. sa prednjpm hidraulikom, registrovan. Tel: 063/531-155.

OPREMA

• Krckalica za lešnik, ručna ili na elektromotor. Tel: 022/455-489 i 063/580-819.

• Ekstruder za sojin griz kapaciteta 70-80 kg/h motor 7,5kw. Tel: 064/144-15-94.

• Transporter za kukuruz Lifam 9 m, kao nov. Pune gume bez duvanja i treći točak pozadi bez podizanja, lako se kreće. Tel: 022/313-543 i 066/521-81-11.

• Prodaja poljoprivrednih mašina. Setvospremaci. Tel: 063/832-83-73 i 022/301-751.

• Motokultivator "Garlatt", 3KS, sa brigosvim motorom u kompletu - sa svim priključcima, zahvata 95cm, pogon napred nazad, benzinac mali potrošač, u korisno dobrom stanju! Tel: 064/218-74-00.

• Trimer Enhel 2 ks. Trimer je odličan, nije puno korišćen sve je ispravno i sve ima što se dobija i fabrički. Tel: 063/455-257.

• Motokultivator, freza u odličnom stanju benzinac mali potrošač jako malo radio. Briksov motor nemačke proizvodnje, tri konjske snage. Tel: 064/200-4100 i 022/237-12-27.

• Plug cevasti Češki četvorobrazni 4x30 zahvat,visina gredera 75cm,razmak između glava 80cm,plug je u odličnom radnom stanju. Tel: 061/200-32-17.

• Atomizer Nobili uvoz iz Italije, remontovan, garancija, kardan i prevoz do kupca. Tel: 069/607-700 i 063/606-789

• Sejalica Becker aeromat II Sejalica je 1988.god ja sam prvi vlasnik sejala samo za vlastite potrebe oko 6ha godišnje. Tel: 060/545-75-56.

• Presa u odličnom stanju. Cenu i informaciju na broj 064/136-75-46.

• Povoljno dvoredni berač Zmaj K2 u odličnom stanju generalno i detaljno remontovan novo sve stavljeno kaiševi,i ežeji, tarup kućišta i ležejevi i noževi novi tarupa samooštreči,komušački sto nov i ostale sve gumene lopatice na kraju ofarban i urađena elektro instalacija... Tel: 061/200-32-17.

• Prodajem Traktorsku prkolicu ili dugacki Spediter. Tel: 064/586-75-54.

• Odzacki rasturivač za djubrivo rasturivač je u odličnom stanju kupljen nov 2006 godi-ne nosivisti 1500 kg cena više nego povoljna. Tel: 069/147-12-65.

• Prodajem berač Zmaj 214, jednoredni, u ispravnom stanju.. Tel: 064/159-3576

• Prikolica za seno SIP2 – samoutovarna, 1992. godiste kao nova sa kardanom i noževima. Tel: 064/341-28-05.

• Rotaciona kosačica marke Deutz-Fahr, radnog zahvata 1.85 sa kardanom, novim noževima, odlično očuvana.Tel: 063/886-97-17.

• Sejalica za zito, jecam, detelinu i sve vrste sitnih semena, radnog zahvata 4 metara sa 33 lule ,stalnim tragovima, branom za zagrtanje, markeri, knjiga sa upustvom posedavanja setve, fabričko stanje! Ekstra ocuvana! Tel: 063/886-97-17.

Prodajem John Deere kombajn 1075 H4; širina hedera 4,9 metara, bunker 5 tona, 5 slamotresa, hidropogon, sečka, klima. Cena: dogovor. Tel: 064/700-58-75

• Alko motorna grebenasta kosačica, od 4KS, benzinac, pogon napred i nazad, odlična i dobra za košenje većih travnatih površina, livada, parkova, igrališta, golf terena... otkosa 70 cm. Informacije svakog radnog dana 08 - 21h. Nedeljom ne! Tel064/218-74-00.

• Prodajem plasticne cisterne od 1000l. cena 75 evra, za veće količine dogovor. Sremska Mitrovica. Tel: 062/851-88-99.

• Zmajevka, tip 470. Svetlosna signalizacija, vazdušne kočnice, kipuže, ima i ručnu kipu. Pod-lim 3mm, ojačana, široke gume, registrovana.Tel: 022/265-61-11.

• Prskalica u odličnom stanju, uvezena iz Švajcarske, bure 800 litara, pumpa četvoroklipna marke Annovi Reverberi, grane 12m sa mogućnošću proširenja, cevi prohromske, pomoću hidraulike se grane otvaraju-otključavanje-zakreću-dizu gore, dole. Za više informacija pozovite. Prskalica se nalazi u selu Suljam (okolina Sr. Mitrovice). Tel: 064/296-37-99.

Prodajem krunjač ručni, tučani. Tel: 022/685-081, 064/4615-799

• Berač 221 sa bunkerom i rudom na hidraulično ukrštanje, u dobrom stanju. Tel: 022/664-596 i 060/066-45-96.

• Mašina bekerica sejanje kukuruza. Mašina je u odličnom stanju, prvi vlasnik. Tel: 022/664-596 060/066-45-96.

• Prskalica Kranjska 330l, grane 8m, prvi vlasnik. Tel: 022/664-596.

• V tanjirace. Tel: 062/101-68-60 i 022/301-751.

• Najkvalitetnije nove muzilice za krave, koze ili ovce. Svi vitalni delovi izrađeni su od metala, odnosno svi delovi koji trpe opterećenje, mogućnost loma i koji su izloženi spoljnim uticajima (udarcima, nagnječenjima). Tel: 065/439-02-12 i 062/150-19-95.

• Rasturivač djubriva komplet sa kardanom i jedan točak za leopard plug - 3. Tel: 064/586-7554 i 063/787-3453.

• Traktorska prkolica ili dugački špediter. Tel: 064/586-75-54 i 063/787-34-53.

• Hidraulicna poluga za traktor u ispravnom stanju. Tel: 064/215-82-34.

• Trobrazdni plug Leopard sa točkom. Tel: 066/208-498 i 022/736-066.

• Plug cevasti Češki četvorobrazni 4x30 zahvat,visina gredera 75cm,razmak između glava 80cm,plug je u odličnom radnom stanju. Tel: 061/200-32-17.

• Povoljno dvoredni berač Zmaj K2 u odličnom stanju. Tel: 061/200-32-17.

• Rotori za drljaču u dobrom stanju, možda 2-3 ležaja zamenuti. Kupljeni zbog nadogradnje i tako ostali. Info poziv.. Tel: 064/249-1702.

VOĐENJE KNJIGOVODSTVA POLJOPRIVREDNIM GAZDINSTVIMA KNJIGOVODSTVENA AGENCIJA "BILANS VM"

Trg Vojvodanskih brigada BB Sremska Mitrovica, Tel: 064/06-06-450

• Trimer donesen iz Nemačke i potpuno je nekorisćen. Stavljena je nova baterija koja ima 6 meseci garanciju. Može da trimuje travu i da se zakrene glava kako bi se travnate površine oivičile. Podešavanje dužine ručice omogućava korišćenje i na nepristupačnim mestima oko cveća ili u uskim prolazima. Tel: 061/171-50-38.

• Plug Lemken obrtač trobrazni 3x30 12 colli, stanje odlično... Tel: 061/200-32-17.

• Mašine-rotative,remontovane, za vađenje košnice iz voća (višnja, šljivica, kajsija, breskva), kapacitet do pet tona na sat.Cena od 6 - 10.000 evra. Tel: 063/514-133.

• Prskalica u odličnom stanju, uvezena iz Švajcarske, bure 800 litara, pumpa četvoroklipna marke Annovi Reverberi, grane 12m sa mogućnošću proširenja, cevi prohromske, pomoću hidraulike se grane otvaraju-otključavanje-zakreću-dizu gore, dole. Tel: 064/296-37-99.

• Prodajem dvobrazni plug.Cena dogovor.Za sve informacije zvati na tel. 022/662-077 (Stanko). Tel: 063/404-930.

• Plug ravnjak češki, četvorobrazni, 4x30 12 colli, stanje odlično... Tel: 061/200-32-17.

• Kosačica u odlicnom stanju. Potpunonovi nozevi na njoj, motor u extra stanju, benzinski snage 8 ks. Zahvat kose je 1,3 metra. Kosačica ima i mogucnost priključka prikolice i izveden je i priključak za instalacije za svetla za prikolicu. Veoma kvalitetna i snažna kosačica za opibljne radove i površine. Tel: 061/171-50-38.

• Crtalo od leoparda. Tel: 022/742-808 i 062/129-01-84

• Ramena i spona za Imrt 5100 i IMT 5130. Tel: 060/545-7556.

• Blatobrani za kabinu oraše visina 60 cm dužina 85 cm. Tel: 060/545-75-56.

• Atomizer Nobili uvoz iz Italije, remontovan, garancija, kardan i prevoz do kupca.. Tel: 069/607-700 i 063/606-789.

• Freza Celli 160-200cm, uvoz iz Italije, remontovana, garancija, kardan i prevoz do kupca. Tel: 069/607-700 i 063/606-789.

• Zmajevka, tip 470. Svetlosna signalizacija, vazdušne kočnice, kipuže, ima i ručnu kipu. Pod-lim 3mm, ojačana, široke gume, registrovana. Tel: 022/265-61-11.

• Plug IMT756, trobrazdni, cena po dogovoru. 064/198-76-15.

• Najkvalitetnije nove muzilice za krave, koze ili ovce. Svi vitalni delovi izrađeni su od metala, odnosno svi delovi koji trpe opterećenje, mogućnost loma i koji su izloženi spoljnim uticajima (udarcima, nagnječenjima) a to su, (sabirnik mleka, muzne čaše, kućište reduktora kao i noseća ploča motora i kućišta reduktora). Tel: 065/439-0212 i 062/150-19-95.

• Berač 221 sa bunkerom i rudom na hidraulično ukrštanje, u dobrom stanju. Tel: 022/664-596.

Prodajemo univerzalni selektor za čišćenje zrna i semena svih poljoprivrednih kultura, cveća i ukrasnog bilja.
Tel: 063/8334-064 i 063/589-780

• Prskalica vučna 1500 litara,16 metara zahvat,u ispravnom stanju. Tel: 069/147-12-65.

• Stabilan sistem za linijsku mužu. Sistem za mužu jedne, dve ili tri krave istovremeno.Tel: 065/439-02-12.

• Prskalica Kranjska 330l, grane 8m, prvi vlasnik. Tel: 022/664-596.

• Nosač za orbitrole-servostate za ugradnju hidrauličnih volana na traktore Rakovica 60,65,76. Tel:064/219-6004 i 069/219-60-04.

• Setvospremaci i V Tanjirača. Tel: 022/301-751.

• Tanjirača 28 diskova. Tel: 064/341-28-05.

• Hidraulicne platforme i poluplatforme za kipovanje od 6,8,12,16,18 m,a i drugih dimenzija po zahtevu kupca.Izuzetno resenje za vasu prijemnu stanicu ,mlin,silose Nase platforme i makazaste poluplatforme se odlikuju izuzetnom dugovecnoscu i velikom snagom podizanja. Tel: 064/219-60-04 i 069/219-60-04.

• Setvospremac širine 2,80, u dobrom stanju. Tel: 066/208-498.

• Trobrazni plug IMT 756. Tel: 061/222-74-32.

• Prodajem plac (8.005 m2) sa kućom, objektima i ispuvom za koze, vinogradom, voćnjakom i livadom na Lipovači kod Šida (prilaz sa 3 strane), ili menjam za kuću u Erdeviku. Dogovor. SMS/Tel: 064/1629-737

• Povoljno dvoredni berač Zmaj K2 u odličnom stanju generalno i detaljno remontovan novo sve stavljeno kaiševi,ležeji,tarup kućišta i ležejevi i noževi novi tarupa samooštreči,komušački sto nov i ostale sve gumene lopatice na kraju ofarban. Tel: 061/200-32-17.

• Tanjičara V. Tel: 062/101-6860.

ZEMLJA, PLACEVI, KUĆE, STANOV I, LOKALI

• Prodaje se jutro zemlje, kat. parcela br. 612, njiva mesto zvano Gaj i kat.parcela br.613/2, posedovni list br.1280 KO Mandelos koje se graniče sa parcelama bivšeg voćnjaka Vranjaš. Tel: 063/710-79-27.

• Prodajem kuću u Sremskoj Rači. Kompletno renovirana. Lokal. Ogroman plac. Povoljno. Tel: 065/391-19-14.

• Izdajem salaš u Šašincima. Izdajem 5,5 jutara obradive zemlje u Šašincima. Tel: 064/147-85-78.

• Prodajem kuću kod bolnice ulica Stari Šor – dogovor. Tel: 064/240-62-54.

• Prodajem plac u Lačarku, Mačvanska ulica preko puta vašarišta površine 32 ara. Tel: 022/670-688.

• Prodajem 8 jutara zemlje dva komada, 7 jutara jedno jutro. Tel: 062/87-78-380.

• Prodajem dvospratnu kuću 13dž11 u Lačarku, Cerska 106 može zamena za auto ili kombi. Tel: 060/356-4212 i 00387/357-504-78.

• Prodajem kuću u naselju Orao. Tel: 065/321-12-55.

• Kupujem oko 10 jutara zemlje u Vognju i Rumi. Tel: 064/309-45-64.

• Prodajem kuću u Žarkovcima povoljno. Tel: 064/257-45-29

• Prodajem kuću u glavnoj ulici kod Bolnice, može zamena za stan. Tel: 064/240-62-54.

• Prodaje se jutro zemlje, kat. parcela br. 612, njiva mesto zvano Gaj i kat.parcela br.613/2, posedovni list br.1280 KO Mandelos koje se graniče sa parcelama bivšeg voćnjaka Vranjaš. Tel: 063/710-79-27.

• Prodajem kuću u Sremskoj Rači. Kompletno renovirana. Lokal. Ogroman plac. Povoljno. Tel: 065/391-19-14.

• Prodajem 8 jutara zemlje u dva komada, 7 jutara i jedno jutro. Tel: 062/877-83-80.

• Prodajem vikendicu sa šljivikom u Krčedinu sa pogledom na Dunav (vikend zona). Plac 42 ara, 220 stabala šljivica 12 godina stare, asfaltni put, trofazna struja. Cena 20.000 evra.
Mob: 063/592-235

• Prodajem kuću u Bešenovu. Tel: 062/185-32-84.

• Izdajem namešten stan – kuću 100m2, mogu fizički radnici, studenti, porodice. Tel: 062/154-29-10.

• Prodajem kuću u centru 125m2 plus garaža. Tel:064/240-62-54.

• Prodajem kuću u Kuzmiskoj ulici. Tel: 065/321-12-55.

• Prodajem kuću u Žarkovcima kod Rume. Tel:061/288-31-03.

• Prodajem kuću površine 200m2 u naselju Orao. Tel: 063/321-255.

• Prodajem noviju kuću ulica Stari šor kod Bolnice. Tel: 064/240-62-54.

• Prodajem poljoprivredno zemljište 0,75 jutra kod vašarišta u Šašincima 300 m od sfalta. Tel: 022/684-607 i 060/505-19-99.

• Prodajem kuću kod bolnice može zamena za stan. Tel: 064/240-62-54.

• Prodajem kuću u naselju 25 maj. Tel:065/32-11-255.

POLJOPRIVREDNI PROIZVODI

• Prodajem dunje, brane u gajbama odličnog kvaliteta. Maradić. Oko 3 tone. Tel: 063/107-29-05.

• Zrno heljde na prodaju. Selektovana, imamo oko 1200 kg. Tel: 064/211-45-17.

• Prodajem baliranu lucerku (oko 500 bala). Lucerka je smeštena u senjari (pod krovom) Za sve informacije nazvati na broj 022/662-077.

• Više vrsta dvogodišnjih sadnica lešnika. Višegodisnje iskustvo. Tel: 063/762-6092 i 015/314-173.

• Prodajemo proslogodišnji rod, očišćenog lešnika, različitih sorti, odličnog kvaliteta. Trenutno na stanju 2 t. Tel: 063/762-6092 i 063/357-668.

• Sadnice maline. Za veće količine moguća korekcija vene. Tel: 064/472-8523 i 061/274-07-96.

• Prodajemo očišćen, suv lešnik, različitih kvalitetnih sorti, rod 2015. godine, prva klasa. Trenutno u ponudi 2t. Tel: 063/357-668 i 063/762-60-92.

• Veća količina starog kukuruza. Tel: 069/640-785

• Prodajem beli pasulj 9mm na veliko. Cena 150din+pdv. Tel: 069/557-09-21.

• Sadnice bagrema. Tel: 064/332-04-98.

• Lešnik jezgra, 1. klasa, osušen u sušari, bez loma, smežuranih i trulih plodova. Sopstvena proizvodnja. Na raspolaganju velike količine ujednačenog kvaliteta. Šaljem brzom poštom. Tel: 063/693-073.

• Malina polka 2 ha. Dogovor. Tel: 065/350-47-11.

SREMSKA POLJOPRIVREDA

PRETPLATITE SE!!!

Godišnja pretplata 1.500,00 dinara

Svakog drugog petka na Vašu adresu

Novine za savremenu poljoprivredu

Nazovite smesta **615-200**

• Prodajem soju rod 2015 za ishranu sto-ke..cena po dogovoru.za dalje informaci-je pozovite natel. Tel: 063/539-301.

• Prodajem toвне čurke cena za očipeč-ne čurke po kilogramu je 500 din. Tel: 062/205-508

• Na prodaju toвне svinje, težine 100-170kg. Tel:022/246-41-56 i 062/767-090.

• Prodajem mangulice crne za klanje od 100-150 kg. Tel: 064/238-07-14.

• Prodajem sadnice maline Glen (bez tr-na) sadnice su ekstra kvaliteta iz redov-no održavanog zasada, starog 2 godine. Gajene ispod planine Cer. Cena 15 din komad. Tel: 064/001-66-27.

USLUGE, POSLOVI

• Kosim travu, šišam živu ogradu održavam dvorišta brzo,kvalitetno i povoljno. Stara Pazova. Tel: 063/775-75-49.

• Potrebni varioci, brodomonteri, cevari i brusači. Prednost imaju radnici sa hrvatskim ili pasošem zemalja EU. Tel: 022/641-193 i 062/641-193.

• Časovi matematike za osnovce i srednjo-školce. Nebojša. Tel: 065/39-11-914

• Učiteljica sa višegodišnjim iskustvom da-je časove razredne nastave. Tel: 641-193 i 062/641-193.

• Iznajmljujem kazan za rakiju. Tel: 064/125-30-66

• Vodoinstalaterski radovi, kvalitetno i po-voljno. Tel: 064/22-42-197.

• Uslužno molerski radovi/krečenje, gleto-vanje, izolacija. Popust za penzionere 30%. Tel: 022/613-245 i 061/681-62-32.

• Slikam portrete u svim tehnikama (olov-ka, pastel, ulje) prodajem slike (ulja na platnu, akvareli i druge tehnike). Tel: 062/971-37-52.

DOMAĆE ŽIVOTINJE

• Texel ovnovi sa pedigroom oko 7 meseci stari u top kondiciji. Tel: 066/453-081.

• Prodajem 10 umatičenih krava simetal ra-se. Krave poseduju svu dokumentaciju po-trebnu za ostvarivanje prava na podsticaje koje raspisuje ministarstvo poljoprivrede za stočarstvo. Tel: 066/294-179.

• Prodajem nerasta mangulana bele boje za priplod težine oko 100kg. Tel: 064/239-46-62.

• Prodajem mangulicu prvopraskinju sa 6 prasica, krmača je teška oko 70kg. Tel: 064/239-46-62.

• Na prodaju pastuv starosti 4.godine. Izuzetno dobar konj, poslušna, teran je u za-prezi i naučen za jahanje. Zamena samo za omicu do 2.5 godine. Tel: 063/780-82-40.

• Debele svinje od oko 130kg. Tel: 064/224-51-73.

• Prodajem kravu sa ženskim teletom 25 do 30 litera mleka, i 6 meseci steonu junicu. Tel: 064/140-1226 i 022/480-154.

• Prodajem jarca 2 god, sa pedigroom, či-stokrvni alpinac, bez rogova i muško jare 10 meseci, umatičeno, sa rogovima, moguća zamena za sjagnjene ovce. Tel: 064/319-72-46.

• Na prodaju dva proslugodišnja petla žutog orpingtona. Tel: 061/215-45-94.

• Petao i 4 koke. Tel: 064/128-10-72.

• Mladi od jednog meseca i odrasle ženke spremne za parenje stare oko 5,5, mese-ci.Cena je 500 dinara po mesecu starosti. Tel:064/128-10-72.

• Prodaja mangulica svih uzrasta i kilaza I od prasadi do tovljenika, krmace suprasne. Tel: 064/314-50-92

• Prvopraskinju mangulicu sa pet prasica starih četiri meseca za ostale informacije nazvati. Tel: 064/239-46-62.

• Prodaja mangulica svih uzrasta i kilaza I od prasadi do tovljenika, krmače suprasne. Cena na upit, dogovor. Tel: 064/314-50-92.

• Prvo praskinju mangulicu sa pet prasica starih četiri meseca za ostale informacije nazvati 064/239-46-62.

• Alpski Ustrojen jarac pre 6 meseci. Star godinu i po dana. težak je 80 kg. Tel: 064/239-46-62.

• Leghorn petao star 6 meseci. Tel: 064/128-10-72.

• Nerast rase landraš starosti 2 godine. Težine 250kg, sa pedigroom. Poreklo farma Bečej. Sve detaljnije informacije možete me pozvati.

063/805-5936

• Na prodaju 4 muzjaka pauna starih 2 go-dine. Tel: 064/281-12-12.

• Jarac star godinu dana. Mešanac je, bez rogova. Tel: 060/148-76-99.

PLASTENICI, STAKLENICI

• Staklenik površine 8x4m, sa policama duž celog staklenika u 3 reda. Debeljina cevi je 3x4cm. Staklenik je iz 10 delova. Ima 4 prozora sa strana i vrata. Tel: 022/326-715 i 063/806-79-52.

SREMSKA POLJOPRIVREDA

• Sa "Sremskom poljoprivredom" na sremskim poljima, farmama i vašim gazdinstvima

• „Sremska poljoprivreda" svakog drugog petka na kioscima i u pretplati na vašu adresu

• Kako da unapredite sopstveni agrobiznis – kako do boljih prinosa na vašim poljima, kako do profitabilnog uzgoja na vašim farmama...

• Dragoceni saveti eminentnih stručnjaka, samo u vašoj „Sremskoj poljoprivredi"

SREMSKA POLJOPRIVREDA

MARKETING

Tel/fax 022/610-496

Mob:063/8526-021

E-mail:poljoprivreda@sremskenovine.co.rs

• Plastenik korišćen 3 sezone, komplet sa mrežom za zasenu, u jako dobrom stanju. Tel:065/377-71-09.

PČELARSTVO

• Pčelinji otrov je najskuplji pčelinji proiz-vod. Koriste ga farmaceutske industrije širom sveta. Ovaj uređaj Vam omogućava prikupljanje pčelinjeg otrova pomoću slabih strujnih impulsa, kojom prilikom pčele ne uginu, jer im se ne otkida žaoka. Može se priključiti 5 ramova na jedan uređaj. Cena 100e aparat sa jednim ramom. Posebno ram 50e. Komplet (uređaj sa pet ramova) 250e. Tel: 022/310-545.

• Metalna konstrukcija paviljona sa elemen-tima za sastavljanje. Nalazi se u Donjim Petrovcima između Indije i Rume.Postoje saloni ploče za krov i drveno lesonitna kon-strukcija za stranice. Tel: 064/516-97-03 i 022/441-326.

• Kontejner sa 13 AZ standard košnica i vagom. Kontejner se može prevoziti auto prikolicom. Tel: 022/570-768.

KUĆNI LJUBIMCI

• Posedujem 4 linije (2 čiste hajkom linije i 2 čiste panon linije) Hranjeni su domaćom hranom, meso je ukusno i zdravo. Držim ih iz ljubavi i prodajem ih za dalji rasplod, radije nego kao meso. Hajkom je hibrid porekla iz Francuske, dok su panon beli poreklom iz Mađarske. Tel: 022/382- 519 i 062/221-898.

• Kupujem automobile ispravne, neispravne havarisane do 2.000 evra. Tel: 069/133-21-32.

• Prodajem Jugo Koral In, godina proizvod-nje 2007, sa plinom, cena 900 evra. Tel: 060/080-53-31.

• Kupujem registrovanu auto prikolicu 2h130 do 300 evra. Tel: 063/50-94-93.

• Prodajem vozila Zastavu 101, 2003. go-dište, Golf 2, 1989. godište i Ford eskort, 1996. godište. Tel: 061/635-05-18.

• Kupujem registrovanu auto prikolicu 2h130 do 300 evra. Tel: 063/509-493.

• Kupujem automobile ispravne, neispravne havarisane do 2.000 evra. Tel: 069/133-21-32

• Prodajem Fiat Kroma 2005. godište 1900 kubika, 150 KS, automatik u odličnom stanju. Tel: 063/852-60-21

RAZNO

• Proizvodnja i prodaja čeličnih i mesinga-nih mazalica, čelik fi 6=9din, fi 8=10din, fi 10=11din. pod uglom 18 din, mesing fi 6=18din, fi 8=23din, fi 10=28 din. pod uglom 34 din. Tel: 063/813-52-78.

• Creva niskog pritiska za dovod goriva, vo-de i vazduha kod traktora, kamiona i drugih poljoprivrednih mašina, kao i same priključ-ke za ta creva. Tel: 063/813-52-78.

• Saksija "Dekor" sa podmetečem. Dimenzi-je: Ø10 x h8.5 cm / 0.5L. Tel: 022/352-526.

**VOĐENJE KNJIGOVODSTVA
POLJOPRIVREDNIM GAZDINSTVIMA**

**KNJIGOVODSTVENA AGENCIJA
"KURIR-2"**

**Trg Vojvođanskih brigada BB
Sremska Mitrovica, Tel: 063/404-950**

• Hajkom kunići - zečevi svih uzrasta cena po mesecu, 400din. Tel: 063/869-21-17.

• Na prodaju Hajkom kunići različitih uz-rasta od mesec dana pa do skontih zenki. Cena je 400 dinara po mesecu starosti. Tel: 063/564-166.

• Na prodaju nemački ovcār star 2 godine mužjak, vrlo povoljno, po dogovoru. Tel: 064/987-28-14.

• Ovnoliki i hajkom kunići, 500 dinara. Tel: 064/293-46-15.

• Hajkom i panon beli kunići, 400 dinara. Tel: 062/221-898.

• Na prodaju nemački ovcār star 2 godine mužjak, vrlo povoljno. Tel: 064/987-28-14.

MOTORNIA VOZILA

• Kupujem automobile ispravne, neispravne havarisane do 2.000 evra. Tel: 069/133-21-32.

• Prodajem Ševrolet Evanda limuzina godina proizvodnje 2005. vlasnik., može zamena. Tel: 069/13-32-132. Tel: 069/13-32-132.

• BMW benzin 2004. godište, registrovan 3.800 evra može zamena za jeftiniji. Tel: 063/531-620.

• Kupujem automobile ispravne, neispravne havarisane do 2.000 evra. Tel: 069/133-21-32.

• Prodajem Jugo Koral In , godina proizvod-nje 2007, sa plinom, cena 900 evra. Tel: 060/080-53-31.

• Prodajem Lanču Debra u voznom stanju, registrovana. Tel:069/563-21-90 .

• Prodajem Mazdu 626, godište 1990, ben-zin – plin. Cena po dogovoru. Tel: 061/164-78-26.

• Prodajem Pasat b3, 91. godište. Moguća zamena. Tel: 069/612-514.

• Tegle za med sa poklopcem za 1 kg 21 din,0,5 kg 20 din staklene tegle sa poklop-cem 28 din. Tel: 063/494-553.

• Zimska divlja rukola, intezivnog ukusa i mirisa... Tel: 063/716-9538 i 063/582-959.

• 2,5 god stare sadnice aronije oko 60cm visine. Tel: 062/966-55-35.

• Prodajem kolje bagremovo svih dimenzija, kolje ekstra klase. Tel: 064/001-66-27.

• Vezice za vinovu lozu, malinjake, kupi-njake, paradajz u staklenicima i sve ostale puzavice, u pakovanjima od 200, 300, 600 komada. Cena zavisi od pakovanja. Tel: 063/862-23-52.

• Prskalica za travu i cveće, metalna, sa kugl ventilom za prekid dovoda vode. Tel: 063/557-477.

• Na prodaju rasadnik sa grejnom folijom spoljnih dimenzija 100x100 u osnovi. Ra-sadnik je izradjen od osb ploce. Iznutra je oblozen stiroporom 3cmm a na podu je postavljena grejna folija snage 72w, Tel: 061/114-11-97.

• Sadnice paulovnije. Na veće količine ce-na po dogovoru. Kvalitet sadnog materija-la zagarantovan. Cena je izražena po ko-madu. Tel: 022/382-519 i 062/221-898.

• Posle kontejnera i kesa svi se vrate na čaše, čaše se proizvode se u četiri dimen-zije i to :Tel: 060/455-16-30 i 022/455-163.

• Burad od 500 l ,490 l,512 l na prodaju,koriscaena za vino. Tel:064/198-76-15.

• Polovne kosačice od 40-80 e. Tel: 064/177-99-12.

• Čerupanje pilića, kapacitet 3 komada od-jednom, motor monofazni.. Tel: 064/381-16-71.

• Gumeni prsti za čerupaljke izrađeni od kvalitetne gume 50 sch, po želji može i u boji. Tel: 063/778-07-79 i 062/778-789.



• Prirodna creva uvozna za kobasice i sve za svinjokolj, uvozna svinjska creva usoljena 92m+ od 1450 din uvozna svinjska creva usoljena 10m 180din uvozna ovcija creva usoljena 92m+ od 1350 din. Tel: 022/623-131.

• Povoljno, creva za peskarenje sa dizna-ma 8 i 10mm, kondenz boce i peskare. Tel: 022/673-526 i 063/854-16-38.

• Motor Lombardini 3LD510 i pumpa za na-vodnjavanje kapaciteta približno 1100 litara po minuti. Motor je odličan nije radio (ne-korišćen) posedujem sve papire. Uz pumpu idu i usisno i izduvno crevo. Tel: 064/360-47-26.

**OSIGURAJTE VAŠE
USEVE I PLODOVE
u kompaniji sa tradicijom
dugom 200 godina!
Tel: 064/4615-799**

• Radialna guma sa felnom i tegovima 16.9-28, nova. Tel: 063/531-155.

• Promena frekvencija od 10 do 30 KHz u nepravilnim vremenskim razmacima spreča-va navikavanje pacova na zvuk i rezultat je napuštanje domaćina na obostranu radost. Tel: 022/310-545

• Guma sa felnom za kombajn zmaj 142 dimenzije 70x50x16 cena je 45e. Tel: 069/147-12-65.

• Čerupaljke izrađene od pocinkovanog li-ma 1mm, ojačane, nisu farbane tako da ne postoji opasnost od tragova farbe na mesu. Cena bez elektromotora 100 EUR, cena sa el.motorom (monofazni), 170 EUR. Gume za čerupaljke, ekstra kvalitet, garantova-na dugotrajnost, cena 45 din/kom. Tel: 063/151-41-61.

• Cisternu metalnu zapremine 5000L korišćena za navodnjavanje.Tel: 022/465-323 i 064/145-44-30.

• Ukrašeni bunari i mostići i drvena kolica, vrlo povoljno,vrlo lep ukras za dvorište. Tel: 061/616-28-00 i 062/626-803.

• Prodajem kazan za rakiju. za vise informa-cija nazvati: 064/888-60-92.

• Plastične rezervoare-bazene, u dve dimen-zije 5x2 metra od 10.000 litara i 2x2 metra od 4.000 litara, dubina bazena je 1.2 metra. Mate-rijal izrade je stakloplastika. U gornjem delu su potpuno otvoreni. Tel: 064/115-36-05.

• Žardinjere od biber crepa. Rustičan izgled. Žardinjere su ručni rad. Tel: 065/955-84-66.

• Grabulje za kupljenje lešnika, oraha i dru-gog voća i povrća.. Tel: 063/892-50-30.

• Masina za mleti meso br 20 Nemačka polovna sa motorom a može i bez motora sa postoljem . Tel: 022/742-808 i 062/129-01-84.

• 15 vojničkih metalnih kanti, ispravnih, da bi bile vizualno lepše potrebno farbanje. Ce-na je za sve zajedno. Komad 1000 din. Tel: 063/557-477.

• Rashladni split uređaj H.121-8.1X/BT Alfa Laval sa svim komponentama, temperatu-ra rashlađivanja do - 4 stepene, pogodna za voće i povrće. Cena po dogovoru. Tel: 064/210-62-11.

• Nova kanadska prskalica za cvece, travu, metalna sa ventilom za regulisanje protoka vode. Tel:063/557-477.

• Prodajem bagremove stubove i drvo ja-buku, 1m 2.800 dinara. Kuzmin, Kukujevci, Morović, Martinci, Lačarak, Erdevik i Bačinci. Tel: 063/77-99-066

• Prodajem polovnu ugaonu garnituru veli-čine 270x180x80 cm i visine 45 cm, trosed se rasklapa u ležaj. Cena po dogovoru. Tel: 064/530-48-13

• Kupujem plastičnu cisternu od 1000l Tel: 069/612-514

- Izdajem garažu u centru grada, ulica Dosi-tejeva. Slobodna odmah. Tel: 022/627-144 i 069/122-21-29

• Prodajem TA peć 3kw. Tel: 069/712-467

• Iznajmljujem kazan za rakiju. Tel: 064/125-30-66

• Ovcija creva usoljena 92m+ od 1450 din, svinjska creva usoljena 92m+ od 1450 din. Tel: 064/128-60-22 i 022/623-131.

• Sadnice paulovnije. Na veće količine ce-na po dogovoru. Kvalitet sadnog materijala zagarantovan. Cena je izražena po komadu. Tel: 022/382-519 i 062/221-898

• Ekstra jake mrežice za rolovanje pilića i meso pakovanje na Ovcija creva usoljena 92m od 1450. Tel: 022/623-131 i 064/232-25-77.

• Posle kontejnera i kesa svi se vrate na čaše, razloga je mnogo, javite se. Tel: 060/455-16-30 i 022/455-163

• Krckalica za lešnik, ručna ili na elektromo-tor. Tel: 022/455-489 i 063/580-819

• Električna pumpa za pretakanje goriva derivata pumpa je bešumna, monofazna i profesionalna, kao nova je, uvoz Nemačka T.I.P. Multioil 35M pumpentehnick 74919 helmastadt-Germany Rp28500max2100l-h Hmah 35m, uz pumpu ide i korpa i pištolj za točenje sa sigurnosnim ventilima. Tel: 061/200-32-17.

• Polagač crne folije za bostan i papriku. Dva creva kap po kap i baca đubrivo. Tel: 022/245-1277 i 065/600-66-82.

• Jednogodišnje reznice korena paulovnije elongate. Dužina 5-8 cm.Tel: 064/281-06-62.

• Sadnice Paulovnja Elongata spremne za jesenju sadnju. Visina oko 2m, precnik sta-bla 2-4cm. Sadnice su starosti 9 meseci (se-me posejano u februaru - seme je domace, aklimatizovano, nije uvoz iz Kine). Šaljem Postexpressom, isključivo cepovane i zaštićene kalemarskim voskom. Za lično preuzi-manje mogu i cele, kako kupcu odgovara. Tel: 064/565-45-15.

LIČNI OGLASI

• Tražim ženu za ženidbu koja može da ima porodicu. Tel: 022/618-031, 064/504-03-02 i 064/542-12-77.

• Situiran slobodan muškarac traži slobodnu ženu do 45 godina za druženje i eventualni brak. Tel: 064/944-12-95.

• Situirani muškarac srednjih godina traži žensku osobu do 45 godina radi druženja i eventualnog braka. Tel: 065/368-22-21 i 064/400-38-70.

• Oženjen muskarac diskretno bi se družio sa damom 50+ SMS.Tel:062/145-43-90.

• Tražim ozbiljnu devojku radi druženja i braka, prvo sms. Tel: +38163/893-32-08.

• Ozbiljna, obrazovana žena 58 godina vredna, pedantna želela bi daupozna dobro stojećeg domaćina isključivo radi braka. Tel: 063/888-62-19.

• Želeo bih da upoznam žensku osobu oko 45 godina starosti, ozbiljna veza moguća brak, vredi pokušati Srem, Banat i Bačka. Tel: 061/668-43-79.

• Tražim ozbiljnu devojku radi druženja i braka, prvo sms. Tel: +38163/893-32-08.

• Udruženje „Moja sreća" iz Gornjeg Mi-lanovca može da upriliči da se devojke iz Rusije udaju u Srbiju. Zainteresovani javite se na 065/552-43-11.

• Situiran muškarac 67 godina traži žensku domaćicu do 60 godina, radi druženja, mo-guć brak. Tel:064/44-35-90.

OGREVNO DRVO

"Sto posto metar"

BATIKA

ŠIDA • MILAN ĐURIĆ, VLASNIK ODGAJIVAČNICE FAZANA I PAUNOVA

Izostaju podsticaji države

- Za pokretanje ovog posla neophodno je dosta inicijalnih sredstava. Ta ulaganja podrazumevaju materijal za volijere, žicu za ograđivanje koja je veoma skupa, ptice i hranu za njih. Ja sam pre tri godine krenuo sa jednim mužjakom i četiri ženke, a ove godine sam imao prosek od 58 jaja po ženki, što je odličan rezultat – kaže Milan Đurić iz Šida

Kada je pre tri godine odlučio da započne sopstveni biznis, Milan Đurić 55-godišnji bravar iz Šida, opredelio se za posao koji je radio dok je još živio u Hrvatskoj. Započeo je izgradnju farme za uzgoj fazana i paunova, jednu od najvećih u ovom delu Srema, u kojoj namerava da proizvodi piliće i divljač za meso.

- U Hrvatskoj me je rat sprečio da razvijem taj biznis, a ovde me koče finansije. Registrovao sam poljoprivredno gazdinstvo koje vodim zajedno sa suprugom Vesnom, ali za sada podsticaja za ovakvu proizvodnju nema, pa nam razvoj biznisa ne ide

planiranom brzinom. Trenutno imamo oko 400 primeraka različitih vrsta divljih fazana: zlatne, dijamantne, platinaste i srebrne, a imamo i nekoliko primeraka paunova. Kako bih imao što manje troškove sve volijere koje se nalaze u mom dvorištu na površini od oko šest ari napravio sam samostalno i to od nekog materijala kojeg sam sakupio na građevinama, a koji je već bio bačen. Trenutno su volijere prekrivene folijom koja štiti ptice od prekomerne vlage i snega, a u proleće se ta folija uklanja kako bi fazani imali koliko-toliko prirodne uslove života. Pilići se hrane mešavinom kupovne



Ukrasni zlatni fazan



Paun Srećko atrakcija u dvorištu



Milan sa suprugom Vesnom ispred odgajivačnice

hrane, kao i sva ostala živina, a kasnije kukuruzom. Naravno, potrebna je i njihova zdravstvena zaštita, kako se ne bi pojavilo neko oboljenje. Sa četiri sedmice starosti fazanski pilići su spremni za puštanje u lovište, a sa pet meseci se kolju i dobija se veoma ukusno meso – objašnjava Milan Đurić iz Šida, dodajući da nikad nije bio lovac nego da se uzgoj fazana opredelio samo zato što je zavoleo ove ptice.

Kako kaže, na tržištu se veoma teško probiti jer da bi se fazanski pilići isporučivali lovačkim društvima moraju da se poseduju i dodatne dozvole, što je komplikovano. Milan kaže da nije dovoljna samo registracija poljoprivrednog gazdinstva, već je potrebno dodatno registrovati i farmu i dodaje:

- Za pokretanje ovog posla neophodno je dosta inicijalnih sredstava. Ta ula-

ganja podrazumevaju materijal za volijere, žicu za ograđivanje koja je veoma skupa, ptice i hranu za njih. Ja sam pre tri godine krenuo sa jednim mužjakom i četiri ženke, a ove godine sam imao prosek od 58 jaja po ženki, što je odličan rezultat. Nabavio sam i inkubator kapaciteta 2.500 jaja i cilj mi je da jato povećam na maksimalno 2.000 jedinki.

Dok ne reši svu neophodnu papirologiju, Milan fazansko meso prodaje preko interneta, a cena mu iznosi hiljadu dinara po komadu. Kaže da je fazansko meso bez masnoća i da je zato veoma traženo, jer je supa od fazana posebno ukusna.

- Ako bi bilo nekog podsticaja od države i ako bi se proizvedeni pilići i meso mogli plasirati na tržištu, svakako bih povećao broj fazana, a u budućnosti bih uzgajao i ukrasnu živinu. Onda bismo kupili i nešto zemlje i u tom slučaju bi moglo da se živi od ovog posla. Za sada mi je ovo još uvek samo hobi, a ako uz to i zaradim neki dinar dobro mi dođe da popunim kućni budžet. Važno mi je da se bavim onim što volim, stalno sam napolju, na svežem vazduhu što mi i za zdravlje veoma prija – kaže Milan Đurić iz Šida.

S. Mihajlović
foto: M. Mileusnić

Hibrid koji se uspešno bori u svim uslovima proizvodnje i daje visoke prinose



KERBANIS FAO 540

- Visoki i stabilni prinosi u različitim agroekološkim uslovima
- Odličan rani porast omogućava formiranje većeg broja redova zrna
- Velika površina listova oko klipa omogućava intenzivnije nakupljanje asimilata u zrnu
- Robustno stablo, dobro razvijen korenov sistem omogućavaju izuzetnu toleranciju na sušne uslove
- Dobro otpuštanje vlage iz zrna - pogodan za kombajniranje

www.kws.rs

SEJEMO
BUDUĆNOST
OD 1856

